

## Spannsätze COM Ausführung L

Werkstoff: Stahl.

- Zur Befestigung einer Nabe (z.B. Antriebsrad, Rotor oder ähnliches) auf einer Welle.
- Für besonders hohe Drehmomente.
- Selbstzentrierend.
- Geringfügige axiale Verschiebung bei der Montage möglich.
- Rundlaufgenauigkeit 0,02 bis 0,04 mm.

Bestellangaben: z.B.: Art.-Nr. 615 511 25, Spannsatz COM Ausf. L, 25 mm

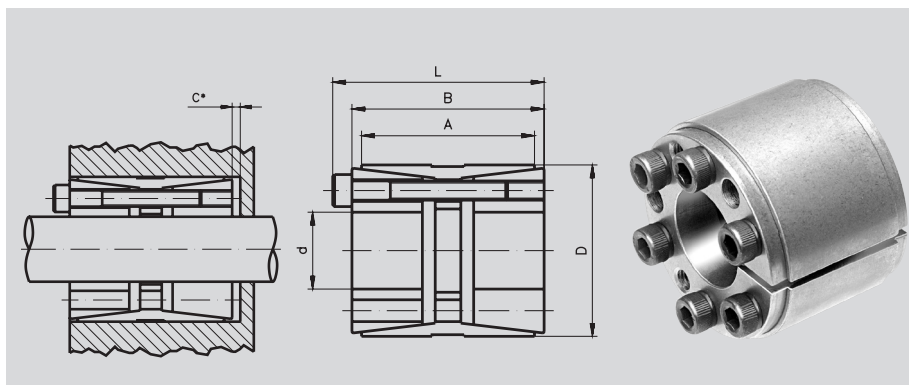

Artikel-Nr.	d mm	D mm	A mm	B mm	C* mm	L mm	Bei $T_A$ übertragbar		Flächenpressung		Spannschrauben DIN 912 12.9 Anz.xGröße	$T_A$ Nm	Gewicht kg
							T Nm	$F_{ax}$ kN	an Welle $P_w$ N/mm <sup>2</sup>	an Nabe $P_N$ N/mm <sup>2</sup>			
615 511 25	25	55	32	40	4	46	840	67	295	134	6x M6x35	18	0,50
615 511 28	28	55	32	40	4	46	940	67	264	134	6x M6x35	18	0,60
615 511 30	30	55	32	40	4	46	1000	67	246	134	6x M6x35	18	0,60
615 511 35	35	60	44	54	5	60	1300	74	174	101	7x M6x45	18	0,70
615 511 38	38	75	44	54	5	62	2600	74	296	150	7x M8x50	41	0,70
615 511 40	40	75	44	54	5	62	2900	145	281	150	7x M8x50	41	0,70
615 511 42	42	75	44	54	5	62	2930	145	268	150	7x M8x50	41	1,00
615 511 45	45	75	44	54	5	62	3260	145	250	150	7x M8x50	41	0,90
615 511 48	48	80	56	64	4	72	3800	155	207	124	8x M8x55	41	1,40
615 511 50	50	80	56	64	4	72	4150	155	200	98	8x M8x55	41	1,30
615 511 55	55	85	56	64	4	72	5150	186	205	104	9x M8x55	41	1,50
615 511 60	60	90	56	64	4	72	6200	207	202	106	10x M8x55	41	1,60
615 511 65	65	95	56	64	4	72	6750	207	187	100	10x M8x55	41	1,80
615 511 70	70	110	70	78	4	88	11500	329	223	114	10x M10x60	83	3,00
615 511 75	75	115	70	78	5	88	12060	329	223	114	10x M10x60	83	3,30
615 511 80	80	120	70	78	5	88	14500	360	215	115	11x M10x60	83	3,50
615 511 85	85	125	70	78	5	88	15100	360	215	115	12x M10x60	83	3,70
615 511 90	90	130	70	78	5	88	17600	390	208	115	12x M10x60	83	3,80

\* Bei Verwendung in einer Stufenbohrung ist zur Demontage der Freiraum C vorzusehen.

Weitere Größen auf Anfrage.

### Passungen

Welle h8, Nabe H8.  
Rautiefe Welle/Nabe max. 16 µm.

### Montage

Spannsatz leicht geölt einbauen, kein MoS2 oder Fett verwenden. Schrauben gegenüberliegend versetzt in mehreren Stufen auf Anzugsdrehmoment  $T_A$  anziehen. Zur Erleichterung der Montage können der Außenring und der hintere Spannring mit Schrauben über die Abdrückgewinde fixiert werden.

### Demontage

Sämtliche Spannschrauben entfernen und in die freien Abdrückgewinde des vorderen Spannrings einschrauben, bis dieser sich löst. Danach die Schrauben in die freien Abdrückgewinde des Außenringes einschrauben, bis sich der hintere Spannring löst.