

Gewindestifte DIN 6332 mit Druckzapfen

Werkstoff: Stahl Güte 5.8, gedreht mit Schlitz.
Druckzapfen gehärtet.

Montage: Gewindestift in Druckstück. Das Druckstück ist so zu halten, daß der Sprengring im Einstich liegt und mit der offenen Seite nach unten zeigt. Der Bolzen wird zur offenen Seite des Sprengringes so weit wie möglich geneigt und eingedrückt.

Passend zu den Druckstücken auf dieser Seite.

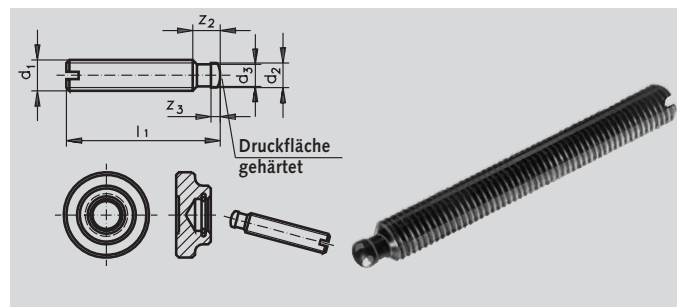

Bestellangaben: z.B.: Art.-Nr. 654 006 00, Gewindestift DIN 6332, M 6

Artikel-Nr.	d ₁ mm	l ₁ mm	d ₂ ^{h11} mm	d ₃ mm	Z ₂ mm	Z ₃ mm	Gewicht g
654 006 00	M 6	30	4,5	4	6	2,5	4,9
654 007 00	M 6	50	4,5	4	6	2,5	8,4
654 009 00	M 8	40	6	5,4	7,5	3	11,8
654 011 00	M 8	60	6	5,4	7,5	3	18,1
654 013 00	M 10	60	8	7,2	9	4,5	27,5
654 015 00	M 10	80	8	7,2	9	4,5	37,5
654 017 00	M 12	60	8	7,2	10	4,5	40
654 019 00	M 12	80	8	7,2	10	4,5	55
654 020 00	M 12	100	8	7,2	10	4,5	69
654 024 00	M 16	80	12	11	12	5	100
654 025 00	M 16	100	12	11	12	5	126
654 026 00	M 16	125	12	11	12	5	160
654 030 00	M 20	100	15,5	14,4	14	5,5	190
654 031 00	M 20	125	15,5	14,4	14	5,5	240
654 032 00	M 20	150	15,5	14,4	14	5,5	290

Druckstücke mit Sprengring, DIN 6311 und Werksnorm

Werkstoff: Stahl gedreht, einsatzgehärtet.

Sprengringe im Lieferumfang enthalten.

Bis Größe d₁= 40 mm für Gewindestifte DIN 6332.

Ab Größe d₁= 48 mm für Druckzapfen nach Werksnorm, anzufertigen gemäß separater Maßtabelle.

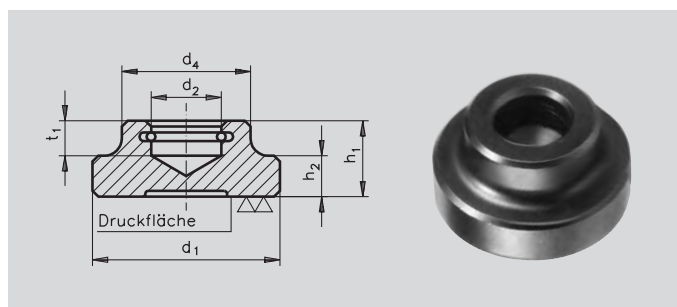

Bestellangaben: z.B.: Art.-Nr. 654 106 00, Druckstück DIN 6311, d₁ = 12 mm

Artikel-Nr.	d ₁ mm	d ₂ ^{h12} mm	d ₄ mm	h ₁ mm	h ₂ mm	t ₁ mm	f. Gewindestifte/ Druckzapfen	Gewicht g
654 106 00	12	4,6	10	7	2,5	4	DIN 6332/M 6	4,4
654 108 00	16	6,1	12	9	4	5	DIN 6332/M 8	9
654 110 00	20	8,1	15	11	5	6	DIN 6332/M 10	17
654 112 00	25	8,1	18	13	6	7	DIN 6332/M 12	33
654 116 00	32	12,1	22	15	7	7,5	DIN 6332/M 16	57
654 120 00	40	15,6	28	16	9	8	DIN 6332/M 20	103
654 124 00	48	17,7	32	24	12	12	Tr./M24	215
654 130 00	60	22	40	32	17	14	Tr./M28/30/32	465
654 136 00	72	28,6	50	38	20	16	Tr./M36	796
654 140 00	80	30,3	60	45	25	17	Tr./M40	1287

Tabelle für Gewinde-Zapfen

Für Druck- stücke d ₁	d mm	d ₁ mm	d ₂ mm	z ₁ mm	z ₂ mm	r mm
48	Tr. 24	17,5	16,5	16,5	6,5	11
60	Tr. 28/30/32	21,8	20	20	8	13
72	Tr. 36	27,8	26,3	23	10	20
80	Tr. 40	30	28,5	25	10	22

