

Hochleistungs-Buchsen PHO

Werkstoff: Metallteile: Stahl.
Elastomer: Naturkautschuk Härte 55° Shore.

Toleranz der Aufnahmebohrung:

Bis Innen-Ø 13 mm: Aufnahmebohrung H11 / H12.
Ab Innen-Ø 18 mm: Aufnahmebohrung H13.

Temperaturbeständig bis 80°C.

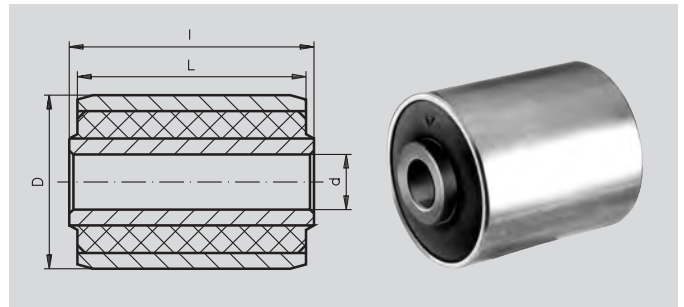

Bestellangaben: z.B.: Art.-Nr. 685 001 00, Hochleistungs-Buchse PHO, 26 mm

Artikel-Nr.	Außen- Ø D mm	Innen- Ø d mm	Länge der Innen- buchse l mm	Länge der Außen- buchse L mm	Radial-Belastung		Axial-Belastung		Verdrehung			zul. Spitzen- verdre- winkel φ _{max.} Grad	zul. Spitzen- dreh- moment Md _{max.} Nm	Gewicht g
					zul. stat. Radial- last F _r N	radiale Feder- konstante C _r N/mm	zul. stat. Axial- last F _a N	axiale Feder- konstante C _a N/mm	zul. stat. Verdreh- winkel φ Grad	zul. stat. Dreh- moment M _d Nm	Dreh- feder- konstante C _φ Nm/Grad			
685 001 00	26 ^{+0,1}	12 ^{+0,15}	24,0 ^{±0,1}	18,0 ^{±0,3}	690	1962	680	226	13	4,4	0,338	26	9,0	37
685 002 00	30 ^{+0,1}	13 ^{+0,15}	40,0 ^{±0,1}	40,0 ^{±0,3}	1670	3335	-	392	15	9,0	0,6	30	18,0	79
685 003 00	34 ^{+0,15}	18 ^{+0,3}	36,0 ^{±0,1}	32,0 ^{±0,3}	1570	3237	830	417	14	12,0	0,9	28	25,0	94
685 004 00	45 ^{+0,15}	20 ^{+0,3}	62,5 ^{±0,1}	55,0 ^{±0,3}	3430	3924	1860	540	15	22,0	1,5	30	44,0	255
685 005 00	45 ^{+0,15}	20 ^{+0,3}	62,5 ^{±0,1}	59,5 ^{±0,3}	3920	4905	910	608	15	30,0	2,0	30	60,0	258
685 006 00	50 ^{+0,15}	25 ^{+0,3}	67,5 ^{±0,1}	65,5 ^{±0,3}	6380	6082	760	755	15	60,0	3,9	30	120,0	370
685 007 00	55 ^{+0,15}	25 ^{+0,3}	93,5 ^{±0,1}	89,5 ^{±0,3}	9810	8829	1650	824	15	70,0	4,6	30	140,0	677
685 008 00	55 ^{+0,15}	30 ^{+0,4}	94,0 ^{±0,1}	89,5 ^{±0,3}	13730	16677	2600	1177	13	100,0	7,6	26	200,0	622
685 009 00	70 ^{+0,15}	50 ^{+0,4}	60,0 ^{±0,1}	60,0 ^{±0,3}	11770	10620	-	1511	6,5	140,0	21,1	13	370,0	494
685 010 00	75 ^{+0,2}	40 ^{+0,4}	70,0 ^{±0,1}	57,0 ^{±0,3}	5890	4611	4510	697	14	130,0	9,1	28	260,0	759

Allgemeines

Diese Metallgummi Hochleistungs-Buchsen zeichnen sich durch besonders hohe zulässige Belastung und große zulässige Deformationen aus. Diese hohe Leistung wird dadurch erreicht, dass die Gummiteile festhaltend mit den Metallteilen verbunden werden. Die Buchsen können radial, axial und auf Verdrehung beansprucht werden, ohne dass sich der Gummi gegenüber den Metallteilen verschiebt. Eine geringe kardanische Auswinkelung (Verkantung) der Achse des Innenrohres gegenüber der des Außenrohres bzw. umgekehrt ist möglich. Die Buchsen sind jedoch hinsichtlich Verkantung je nach Gummistärke, Gummihärte und Länge verhältnismäßig steif.

Einsatz im Maschinen- und Fahrzeugbau als elastische Gelenke, die im Dauerbetrieb einem Ausschlag bis etwa ±15° ausgesetzt sind und größere radiale Kräfte aufzunehmen haben. Beim Ausschlag tritt ein dem Verdrehwinkel proportionales rückfüh-

rendes Moment auf, da der Gummi sich gegenüber dem Metall nicht verschieben kann. Die Buchsen arbeiten völlig wartungs-frei, geräuschlos und schwingungsisolierend mit hoher Dauerfestigkeit. Federelement und Gelenk sind in einem Element vereinigt.

Die verwendete Gummiqualität ist nicht ölfest. Betriebstemperatur max. 80° und darf nicht überschritten werden, da sonst die Lebensdauer beeinträchtigt wird. Härtequalität ca 60 Shore-A-Einheiten. Die Arretierung der Buchsen erfolgt im allgemeinen für das Außenrohr durch Preßsitz. Das Innenrohr kann z. B. durch eine Stirnflächen-pressung arretiert werden. Dabei presst der Bolzen, der durch die Bohrung der Buchse geht, das Gegenlager gegen die Stirnseite des Innenrohres.