

## Uholový prevod OW2, Pomer 1:1

**Materiál:** Rám vyrobený z tlakovo liateho zinku ZnAl4Cu1. Hriadele vyrobené z nerezová oceľ 1.4301 (AISI 304), demontovateľné. Kuželové súkolesie z polyacetálu alebo polyketonu.



- Nízkonákladový uholový prevod, pomer 1:1, dostupných 6 veľkostí.
- Vhodný pre nižšie krútiace momenty a občasné použitie.
- V samomaznom materiály rámu bežia hriadele priamo bez ložísk.
- Lhká montáž a bez údržby.

**Polyacetál:** štandardná kvalita s vyššou tvrdosťou.

**Polyketon:** nižšie trenie vedie k vyššej životnosti, i bez potreby mazania. Oveľa vyššia bezpečnosť proti zlomeniu zuba, obzvlášť pre dlhodobu používané prevody.

Uhol medzi hriadelmi = 90°. Teplotná škála - 20°C do +100°C.

Informácie potrebné na objednanie: napr.:

Produkt č. 410 355 10, Uholový prevod OW2, polyacetál, hriadel-Ø d=5mm

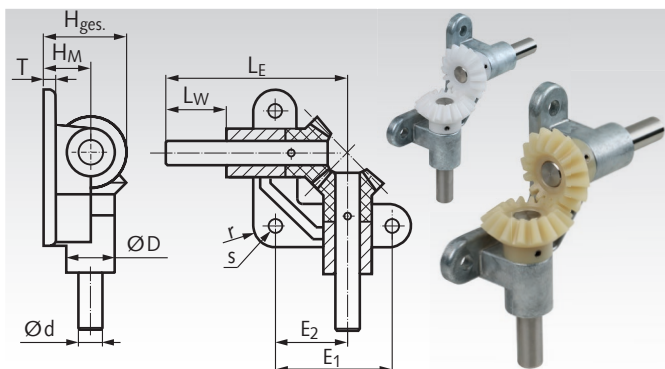

### Pomer 1:1

Produkt č. Polyacetál	Produkt č. Polyketon	d mm	D mm	E <sub>1</sub> mm	E <sub>2</sub> mm	H <sub>Ges</sub> mm	H <sub>M</sub> mm	L <sub>E</sub> mm	L <sub>W</sub> mm	r mm	s mm	T mm	Modul mm	Počet zubov	T <sub>max</sub> *		Hmotnosť g
															Polyacetál Ncm	Polyketon Ncm	
410 355 10	410 356 10	5 <sup>h9</sup>	12	32	19,4	18,8	10	50	15	6	4,8	4	1,0	16/16	8,3	8,7	60
410 355 15	410 356 15	8 <sup>h9</sup>	18	45	28,4	28,2	15	70	20	9	5,8	5	1,5	16/16	29	31	180
410 355 20	410 356 20	10 <sup>h6</sup>	22	55	35,0	37,5	20	90	30	11	7,0	6	2,0	16/16	73	77	320
410 355 25	410 356 25	12 <sup>h6</sup>	25	65	41,0	46,8	25	105	35	12,5	9,0	7	2,5	16/16	145	152	480
410 355 30	410 356 30	15 <sup>h6</sup>	30	75	47,5	56,2	30	120	40	15	9,0	8	3,0	16/16	250	263	760
410 355 35	410 356 35	18 <sup>h6</sup>	33	85	54,0	65,7	35	135	45	16	11,0	9	3,5	16/16	440	462	1080

\*Základ výpočtov na strane 274.

## Kuželové súkolesia zo zinku liateho pod tlakom, priame ozubenie, Pomer 1:1

**Materiál:** ZnAl4Cu1.

Uhol medzi hriadelmi = 90°.

Mechanicky opracované otvory.

Súkolesia zo zinku liateho pod tlakom by nemali byť používané pri prevádzkovej teplote vyššej ako 100°C.

Kuželové súkolesia sa používajú iba ako pár toho istého modulu.

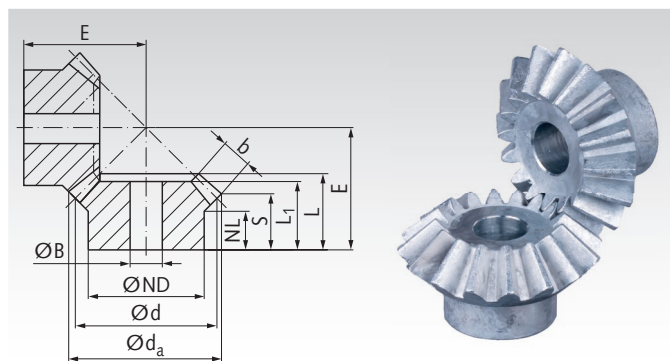

Informácie potrebné na objednanie: napr.:

1 pár kuželových súkoles s pomerom 1:1 Modul 1 16 zubov = 2 kusy

Produkt č. 358 507 00

### Pomer 1:1

Produkt č.	Modul	Počet zubov	d <sub>a</sub> mm	d mm	ND mm	NL mm	L <sub>1</sub> mm	L mm	b mm	BH <sup>9</sup> mm	E mm	S mm	Krút.m.* Ncm	Hmot. g
358 507 00	1	16	17,5	16	12	7,5	13,0	13,0	4,5	6	17,9	10,5	14	7
358 707 00	1,5	16	26,0	24	19	10,7	17,0	18,6	6,9	8	25,5	14,5	46	27
359 007 00	2	16	34,6	32	23	10	19,2	21,3	9,6	10	30,0	15,1	110	52
359 107 00	2,5	16	43,3	40	26	12	23,0	25,5	12,3	12	36,2	17,6	230	88
359 407 00	3	16	52,3	48	30	13	26,0	29,3	14,0	14	42,5	20,6	380	146
359 507 00	3,5	16	61,4	56	34	14	29,2	33,2	15,5	16	49,4	23,2	580	228

\* Pri výpočte krútiaceho momentu zinkových kuželových súkoles sa brala do úvahy iba napätie v päte. Kvôli vlastnostiam materiálu sú tieto kolesá iba v obmedzenej miere vhodné na nepretržitú prevádzku.

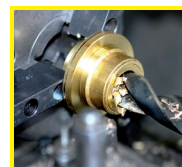

Úpravy možné do  
24h.  
Zákazkové diely na  
vyžiadanie.