

Zahnkupplungen BW, Polyamid 6.6

Fertigbohrungen + 0,05/-0,10 mm
mit Passfedernuten DIN 6885/1 ±0,08 mm.

Gewindestifte aus Edelstahl V4A.

Größte Axialverschiebung = max. ±1mm

Größte Winkelverlagerung = max. ±1°.

Keine radiale Verlagerung.

Zul. Verlagerungswerte sind abhängig
von Leistung und Drehzahl.

Maximale Drehzahl: 6.000 min⁻¹.

Beide Bauteile sind einzeln zu bestellen.

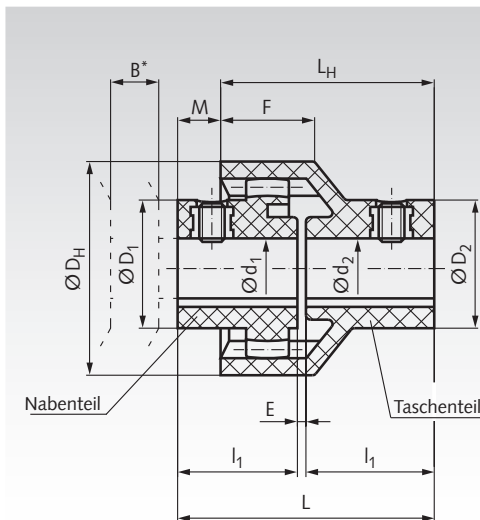

Bestellangaben: z.B.:

1 Stück Kupplung BW, Bohrung d1; d2

1 Stück Art.-Nr. 607 006 00 Nabenteil

1 Stück Art.-Nr. 606 110 00 Taschenteil

Artikel-Nr. Nabenteil	Bau- größe	d ₁ mm	D ₁ mm	Artikel-Nr. Taschenteil	d ₂ mm	D ₂ mm	Drehmoment		D _H mm	B* mm	I ₁ mm	E mm	L mm	L _H mm	M mm	F mm	Gewicht Nabe g	Gewicht Taschenteil g
							normal Nm	Spitze Nm										
607 006 00	14	6	22	-	-	-	5	10	40	15	23	2	48	40	8	18,5	13,5	-
607 007 00	14	7	22	-	-	-	5	10	40	15	23	2	48	40	8	18,5	13,5	-
607 008 00	14	8	22	-	-	-	5	10	40	15	23	2	48	40	8	18,5	13,5	-
607 009 00	14	9	22	-	-	-	5	10	40	15	23	2	48	40	8	18,5	13,5	-
607 010 00	14	10	23	606 110 00	10	25	5	10	40	15	23	2	48	40	8	18,5	13,5	28
607 011 00	14	11	23	606 111 00	11	25	5	10	40	15	23	2	48	40	8	18,5	13,5	28
607 012 00	14	12	26	606 112 00	12	26	5	10	40	15	23	2	48	40	8	18,5	13,5	28
607 014 00	14	14	26	606 114 00	14	26	5	10	40	15	23	2	48	40	8	18,5	13,5	28
607 212 00	19	12	27	-	-	-	8	16	47	16	25	2	52	42	10	19,0	15,5	-
607 214 00	19	14	27	606 314 00	14	29	8	16	47	16	25	2	52	42	10	19,0	15,5	32
607 216 00	19	16	30	606 315 00	15	29	8	16	47	16	25	2	52	42	10	19,0	15,5	32
607 219 00	19	19	32	606 319 00	19	35	8	16	47	16	25	2	52	42	10	19,0	15,5	32
607 410 00	24	10	26	-	-	-	12	24	53	17	26	2	54	45	9	21,5	25	-
607 411 00	24	11	26	-	-	-	12	24	53	17	26	2	54	45	9	21,5	25	-
607 412 00	24	12	26	-	-	-	12	24	53	17	26	2	54	45	9	21,5	25	-
607 414 00	24	14	32	606 514 00	14	32	12	24	53	17	26	2	54	45	9	21,5	25	45
607 415 00	24	15	32	-	-	-	12	24	53	17	26	2	54	45	9	21,5	25	-
607 416 00	24	16	32	-	-	-	12	24	53	17	26	2	54	45	9	21,5	25	-
607 418 00	24	18	36	-	-	-	12	24	53	17	26	2	54	45	9	21,5	25	-
607 419 00	24	19	36	606 519 00	19	36	12	24	53	17	26	2	54	45	9	21,5	25	45
607 420 00	24	20	36	606 520 00	20	36	12	24	53	17	26	2	54	45	9	21,5	25	45
607 424 00	24	24	38	606 524 00	24	40	12	24	53	17	26	2	54	45	9	21,5	25	45

* B ist das Mindestmaß, um welches z. B. eine Arbeits- oder Antriebsmaschine verschoben werden muss, um eines der gekuppelten Aggregate senkrecht ausbauen zu können.

Allgemeines

Diese Kupplungen sind in allen Teilen aus Kunststoff (Polyamid), dadurch große Verschleißfestigkeit und hervorragende Resistenz gegen Öle, Fette, Treibstoffe, Alkohole, Ester, Ketone und grachatische Kohlenwasserstoffe. Dagegen vermögen konzen-trierte Mineralsäuren, Ameisensäuren, Kresol, Glykol und Benzylalkohol - vorzugsweise bei erhöhter Temperatur - Polyamid 6.6 zu lösen. Gegen Kondens- oder Spritzwasser sind die Kunststoffe unempfindlich.

Betriebstemperatur -25°C bis +100°C.

Das Drehmoment der Kupplungen wird von der ersten Nabe mittels Verzahnung über das Taschenteil mit gerader Innenverzahnung auf die zweite Nabe übertragen. Horizontale und vertikale Wellenverbindungen sind möglich. Die Zahnkupplungen BW gleichen winklige Verlagerungen sowie axiale Verschiebungen der Wellen aus.

Beim Einlaufen der Kupplungen wird die Außenschicht von den Kunststoffzähnen abgetragen. Der hierbei auftretende flockenartige Abrieb ist nicht mit Verschleiß zu vergleichen. Leichter Einbau - keine Wartung - geringes Gewicht - lange Lebensdauer.

Montage

Wellen ausrichten, Passfedern in Nuten einlegen, Nabe und Taschenteil auf die Welle aufschieben. Die Feststellschrauben können eingeschraubt werden. Nun wird das Nabenteil in das Taschenteil so weit eingeschoben, dass zwischen den Wellenenden ein Abstand von 2 mm bestehen bleibt. Anschließend sind die Feststellschrauben fest anzuziehen.