

Pružné spojky RNG

Materiál: Náboje spojky: šedá liatina GG25 (GJL-250).
Vložka: Polyuretán, tvrdosť 92° Shore A (žltá).
Náhradný diel plastovej vožky je dostupný aj v tvrdosti 92°A (žltá), 98°A (červená) a 64°D (zelená) Shore.

Spojky sú predvŕtané, dostupné skladom.

Upravené diery a perodrážky sú dostupné za príplatok.

Teplotná škála: -40°C až +90°C.

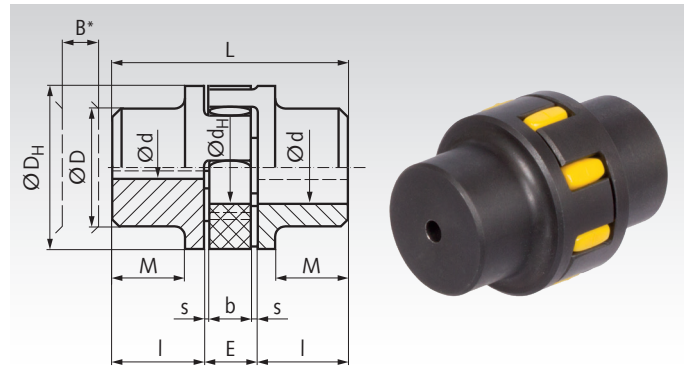

Informácie potrebné na objednanie: napr.: Produkt č. 605 300 00, Spojka RNG

Produkt č.	Veľkosť	Krútiaci m. nominál.	Krútiaci m. max.	Diery d predvŕtané max.	max. otáčky pri 30m/s min ⁻¹	Torzny uhol pri max. Nm	B*	I	E	s	b	L	M	D _H	D	d _H	Hmot. ¹⁾ kg	
605 300 00	19	10	20	5	19	14000	5	13	25	16	2,0	12	66	20	40	32	18	0,41
605 301 00	24	35	70	7	24	10600	5	15	30	18	2,0	14	78	24	55	40	27	0,73
605 302 00	28	95	190	9	28	8500	5	16	35	20	2,5	15	90	28	65	48	30	1,24
605 303 00	38	190	380	13	38	7100	5	19	45	24	3,0	18	114	37	80	66	38	2,1
605 304 00	42	265	530	13	42	6000	5	21	50	26	3,0	20	126	40	95	75	46	3,2
605 305 00	48	310	620	16	48	5600	5	22	56	28	3,5	21	140	45	105	85	51	4,4
605 307 00	55	410	820	16	55	4750	5	23	65	30	4,0	22	160	52	120	98	60	6,6
605 308 00	65	625	1250	18	70	4250	5	27	75	35	4,5	26	185	61	135	115	68	10,1
605 309 00	75	1280	2560	25	80	3550	5	32	85	40	5,0	30	210	69	160	135	80	16,0
605 310 00	90	2400	4800	29	97	2800	5	36	100	45	5,5	34	245	81	200	160	100	27,5
605 311 00	100	3300	6600	29	115	2500	5	40	110	50	6,0	38	270	89	225	180	113	34,5

* B je minimálny rozmer, o ktorý musí byť časť stroja posunutá, aby bolo možné demontovať jeden z dielov spojky vo vertikálnom smere.

¹⁾ Hmotnosti zodpovedajúce max. priemeru diery bez drážok.

Vložky strana 372

Pružné spojky RNI, Nerezová oceľ

Materiál: Náboje spojky: nerezová oceľ 1.4305 (AISI 303).
Vložka: Polyuretán, tvrdosť 92°A Shore (žltá).



Náhradný diel plastovej vožky je dostupný aj v tvrdosti 92°A (žltá), 98°A (červená) a 64°D (zelená) Shore.

Spojky sú dostupné nepredvŕtané.

Upravené diery a perodrážky sú dostupné za príplatok.

Teplotná škála: -20°C až +80°C.

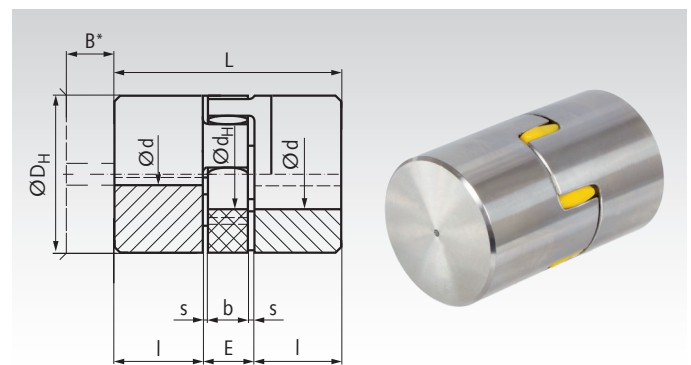

Informácie potrebné na objednanie: napr.: Produkt č. 605 992 00, Spojka RNI, bez diery

Produkt č.	Veľkosť	Krútiaci m. nominál.	Krútiaci m. max.	d	d max.	max. otáčky pri 30 m/s min ⁻¹	Torzny uhol pri max. Nm stupňov	B*	I	E	s	b	L	D _H	d _H	Hmotnosť kg
605 992 00	19	10	20	-	25	14000	5	13	25	16	2,0	12	66	40	18	0,44
605 992 01	24	35	70	-	35	10600	5	15	30	18	2,0	14	78	55	27	0,78
605 992 02	28	95	190	-	40	8500	5	16	35	20	2,5	15	90	65	30	1,33
605 992 03	38	190	380	-	48	7100	5	19	45	24	3,0	18	114	80	38	2,84
605 992 04	42	265	530	-	55	6000	5	21	50	26	3,0	20	126	95	46	3,34
605 992 05	48	310	620	-	62	5600	5	22	56	28	3,5	21	140	105	51	5,66

* B je minimálny rozmer, o ktorý musí byť časť stroja posunutá, aby bolo možné demontovať jeden z dielov spojky vo vertikálnom smere.

¹⁾ Hmotnosti zodpovedajúce max. priemeru diery bez drážok.

Vložky strana 372