

## Pánty M237L, S predĺženými krídlami, zliatina zinku

**Materiál:** zliatina zinku, poplastované, čierna .  
Os: Nerez 1.4305 (AISI 303).  
Závit. skrutka (typ C): nerez 1.4401 (AISI 316)

Pri týchto nerozoberateľných pántoch je predĺženie na jednej alebo oboch stranách.  
S dierami pre zápusťné hlavy skrutky DIN 7991 (Typ A) alebo závit. skrutky (Typ C).

- Typ 1A:** predĺženie na jednej strane, pre zápusťné hlavy.  
**Typ 1C:** predĺženie na jednej strane, závit. skrutky.  
**Typ 2A:** predĺženie na oboch stranách, pre zápusť. hlavy.  
**Typ 2C:** predĺženie na oboch stranách, závit. skrutky.

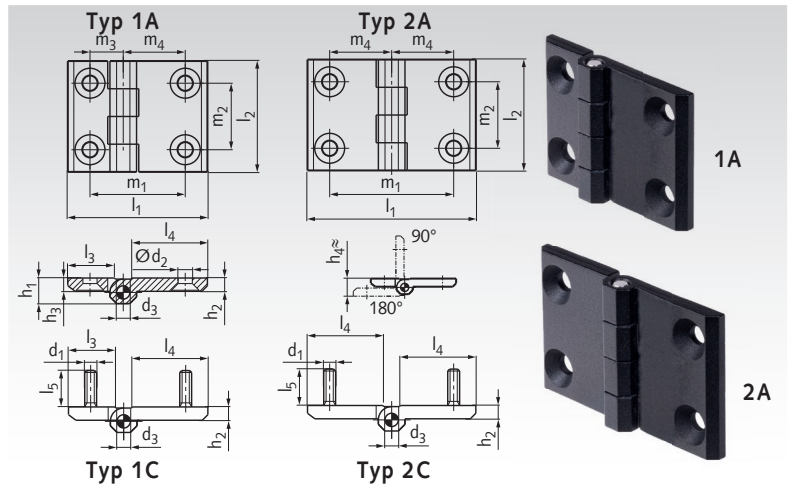

Informácie potrebné na objednanie: napr.: Produkt č. 677 003 51, Pánt M237, Typ 1A, 63mm

Produkt č. Zinok	Typ	$l_1$ mm	$l_2$ mm	$d_1$ mm	$d_2$ mm	$d_3$ mm	$h_1$ mm	$h_2$ mm	$h_3$ mm	$h_4^{+0,5}$ mm	$l_3$ mm	$l_4$ mm	$l_5$ mm	$m_1$ mm	$m_2$ mm	$m_3$ mm	$m_4$ mm	$F_A^{(1)}$ N	$F_R^{(2)}$ N	Hmot. g
677 003 51	1A	63	50	-	6,3	6	11,5	6	6,5	13	18,5	31,5	-	43	30	15	28	1500	1250	104
677 003 52	1A	90	60	-	8,4	8	15	8	8,5	17	21,5	51,5	-	63	36	18	45	1500	1500	200
677 003 53	1C	63	50	M6	-	6	11,5	6	6,5	13	18,5	31,5	12	43	30	15	28	1500	2000	119
677 003 54	1C	90	60	M8	-	8	15	8	8,5	17	21,5	51,5	14	63	36	18	45	2000	1500	277
677 003 55	2A	76	50	-	6,3	6	11,5	6	6,5	13	-	31,5	-	56	30	-	28	1300	1250	125
677 003 56	2A	120	60	-	8,4	8	15	8	8,5	17	-	51,5	-	90	36	-	45	1300	1500	313
677 003 57	2C	76	50	M6	-	6	11,5	6	6,5	13	-	31,5	12	56	30	-	28	1200	2000	145
677 003 58	2C	120	60	M8	-	8	15	8	8,5	17	-	51,5	14	90	36	-	45	1500	1500	364

<sup>1)</sup> Max. axiál sila. <sup>2)</sup> Max. radiaal sila pri otvorení o 90°. Toto sú orientačné hodnoty, bez garancie.

## Pánty M237L, S predĺženými krídlami, nerez

**Materiál:** Nerez 1.4308 (CF-8) matné.  
Os: Nerez 1.4571 (AISI 316 Ti).  
Závit. skrutka (typ C): nerez 1.4401 (AISI 316)



Pri týchto nerozoberateľných pántoch je predĺženie na jednej alebo oboch stranách.  
S dierami pre zápusťné hlavy skrutky DIN 7991.

- Typ 1A:** predĺženie na jednej strane, pre zápusťné hlavy.  
**Typ 2A:** predĺženie na oboch stranách, pre zápusť. hlavy.

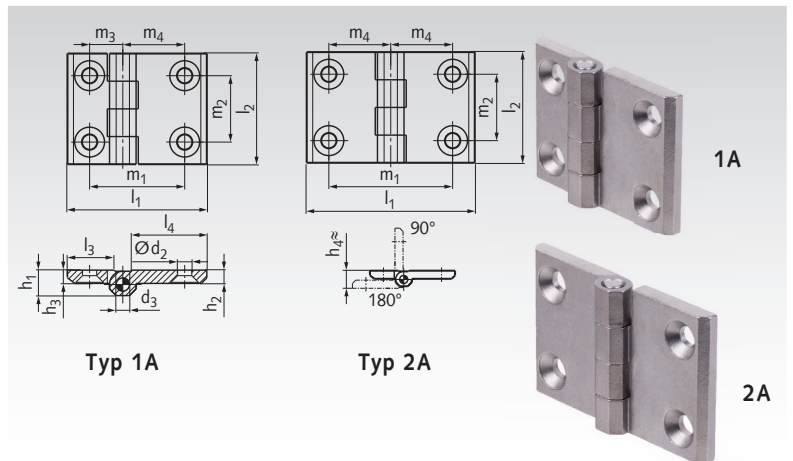

Informácie potrebné na objednanie: napr.: Produkt č. 677 003 61, Pánt M237, Typ 1A, 63mm

Produkt č. Nerez	Typ	$l_1$ mm	$l_2$ mm	$d_2$ mm	$d_3$ mm	$h_1$ mm	$h_2$ mm	$h_3$ mm	$h_4^{+0,5}$ mm	$l_3$ mm	$l_4$ mm	$m_1$ mm	$m_2$ mm	$m_3$ mm	$m_4$ mm	$F_A^{(1)}$ N	$F_R^{(2)}$ N	Hmot. g
677 003 61	1A	63	50	6,3	6	11,5	6	6,5	13	18,5	31,5	43	30	15	28	1500	2000	132
677 003 62	1A	90	60	8,4	8	15	8	8,5	17	21,5	51,5	63	36	18	45	1500	2000	287
677 003 65	2A	76	50	6,3	6	11,5	6	6,5	13	-	31,5	56	30	-	28	1200	2000	154
677 003 66	2A	120	60	8,4	8	15	8	8,5	17	-	51,5	90	36	-	45	1200	2000	449

<sup>1)</sup> Max. axiál sila. <sup>2)</sup> Max. radiaal sila pri otvorení o 90°. Toto sú orientačné hodnoty, bez garancie.