

Kuželové prevodovky HUG, Prevodový pomer 1:1

Všeobecne: Miniaturne pravouhlé pohony pre malé výkony. Vhodné pre manuálne a krátkodobé použitia.

Teleso: Skrine prevodovky sú tvarované vstrekováním, plnené polyamidom 6.6 pre nízku nasiakavosť, nízku tepelnú rozťažnosť, vysokú pevnosť. Elektricky izolačné. Kalené a brúsené hriadele.

Ozubenie: rovné zuby, max. 2° vôle. Rýchlosť max. 1,000min⁻¹.

Verzia A: s ocelovými súkolesiami, pripevnenými na hriadeľoch.

Verzia B: s acetalovými kuželovými súkolesiami, zalisovanými na hriadele.

Informácie potrebné na objednanie: napr.: Typ, Verzia, Produkt č.

Produkt č.	Verzia	T _{max.} (Ncm)	Hmot. (g)
410 000 00	A (ocelové kolesá)	68	41
410 001 00	B (acetalové kolesá)	11	37

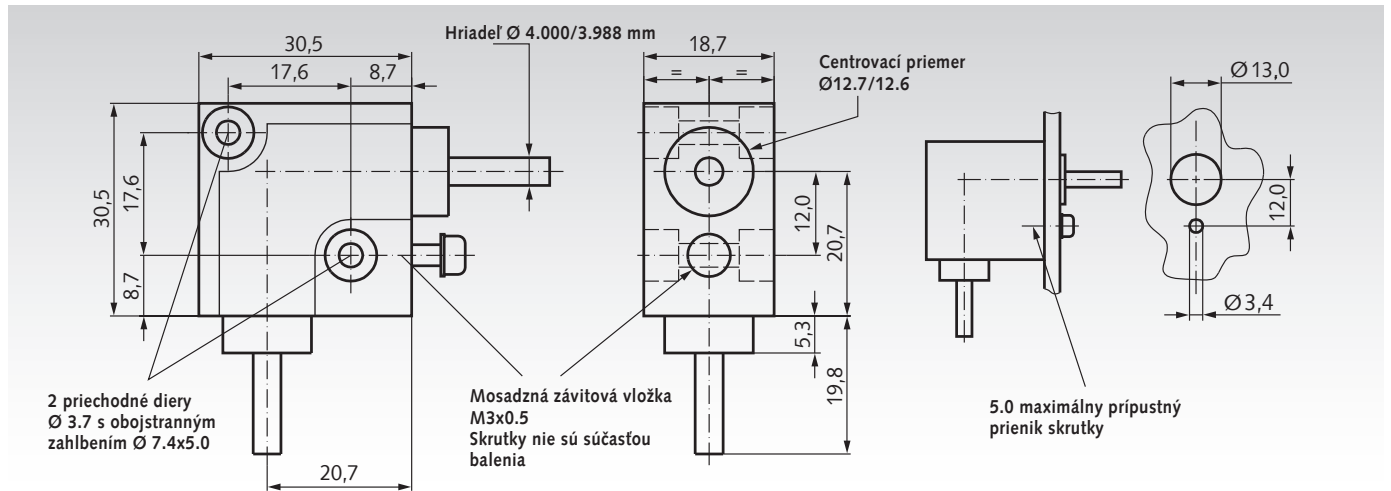
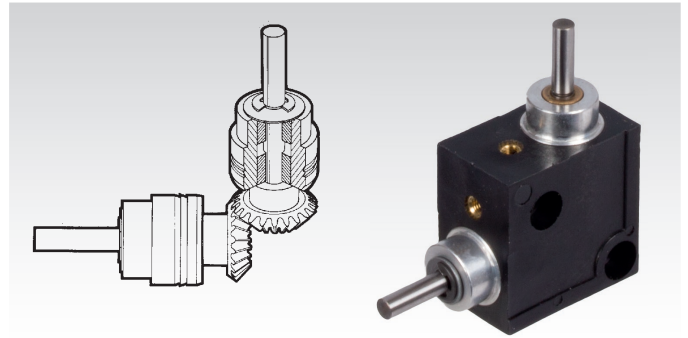

Uhlový prevod OW2, Prevodový pomer 1:1

Materiál: Rám vyrobený z tlakovo liateho zinku ZnAl4Cu1.

Hriadele vyrobené z nerezová oceľ 1.4301 (AISI 304), demontovateľné. Kuželové súkolesie z alebo polyketon.

- Nízkonákladový uhlový prevod, pomer 1:1, dostupných 6 veľkostí.
- Vhodný pre nižšie krútiace momenty a občasnú údržbu.
- V samomaznom materiály rámu bežia hriadele priamo bez ložísk.
- Lhká montáž a bez údržby.

Polyacetál: štandardná kvalita s vyššou tvrdosťou.

Polyketon: nižšie trenie vedie k vyššej životnosti, i bez potreby mazania. Oveľa vyššia bezpečnosť proti zlomeniu zuba, obzvlášť pre dlhodobu používanie prevody. Uhol medzi hriadeľmi = 90°. Teplotná škála - 20°C do +100° C.

Informácie potrebné na objednanie: napr.:

Produkt č. 410 355 10, Uhlový prevod OW2, polyacetál, hriadeľ-Ø d=5mm

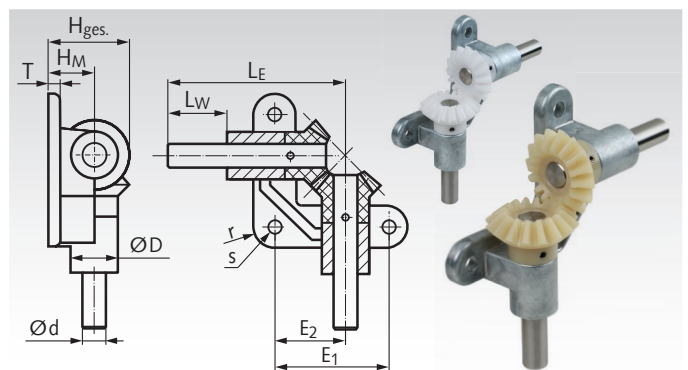

Produkt č. Polyacetál	Produkt č. Polyketon	d mm	D mm	E ₁ mm	E ₂ mm	H _{Ges} mm	H _M mm	L _E mm	L _W mm	r mm	s mm	T mm	Modul mm	Počet zubov	T _{max.} * Ncm Polyacetál	T _{max.} * Ncm Polyketon	Hmotnosť g
410 355 10	410 356 10	5 ^{h9}	12	32	19,4	18,8	10	50	15	6	4,8	4	1,0	16/16	8,3	8,7	60
410 355 15	410 356 15	8 ^{h9}	18	45	28,4	28,2	15	70	20	9	5,8	5	1,5	16/16	29	31	180
410 355 20	410 356 20	10 ^{h6}	22	55	35,0	37,5	20	90	30	11	7,0	6	2,0	16/16	73	77	320
410 355 25	410 356 25	12 ^{h6}	25	65	41,0	46,8	25	105	35	12,5	9,0	7	2,5	16/16	145	152	480
410 355 30	410 356 30	15 ^{h6}	30	75	47,5	56,2	30	120	40	15	9,0	8	3,0	16/16	250	263	760
410 355 35	410 356 35	18 ^{h6}	33	85	54,0	65,7	35	135	45	16	11,0	9	3,5	16/16	440	462	1080

*Základ výpočtov na strane 274.