

## Kuželové prevodovky DZA Model H

**Všeobecné údaje:** Prevodovka s dutým hriadeľom na výstupnej strane. 2 veľkosti.

Prevodový pomer 1 : 1 alebo 2 : 1 alebo 3 : 1. Je možná akákoľvek montážna pozícia. Maximálna vstupná rýchlosť (dutý hriadeľ ako vstup) pre prevod je 750 min<sup>-1</sup> pri 2 : 1 a 500 min<sup>-1</sup> pri 3 : 1.

**Teleso:** Hrubostenné, jednodielne teleso z liateho hliníka, plne utesnené proti úniku oleja a prachu.

**Ozubenie:** Coniflex systém, povrchovo spevnené.

**Hriadele/ložisko:** Vstupné a výstupné hriadele sú brúsené a namontované na guľičkové ložiská.

**Mazanie/údržba:** Mazanie doživotne, viskozita ISO VG 150. Prevodovky sú bezúdržbové.

**Uhlová vôľa:** 15 až 30 uhlových minút.

**Prípustná prevádzková teplota:** -18°C až +80°C.

Informácie potrebné na objednanie: napr.: Produkt č., Typ, Veľkosť, Prevodový pomer

Produkt č.	Veľkosť	Pomer i	Príkon*	Výstupný	Objem	Hmot.
			kW	krút.m.* Nm	oleja dm <sup>3</sup>	
410 132 00	2	1:1	2,49	17	0,095	2,0
410 132 02	2	2:1	0,81	11	0,095	2,0
410 132 03	2	3:1	0,39	8	0,095	2,0
410 134 00	3	1:1	5,57	38	0,23	4,8
410 134 02	3	2:1	1,83	25	0,23	4,8
410 134 03	3	3:1	0,88	18	0,23	4,8

\*Maximálne prípustné hodnoty pre príkon 1,400 min<sup>-1</sup> (na plnom hriadeľi) pri nepretržitej prevádzke.

Veľkosť 2



Veľkosť 3



Smer rotácie závisí od montážnej pozície:

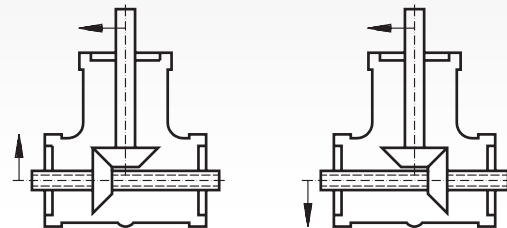

### Rozmery veľkosti 2

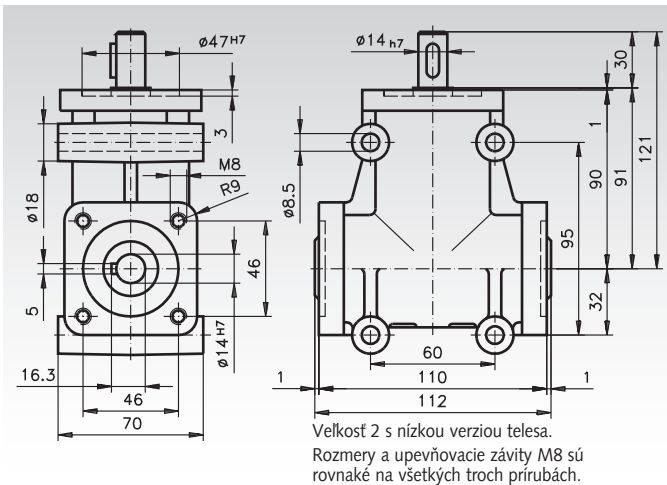

### Rozmery veľkosti 3

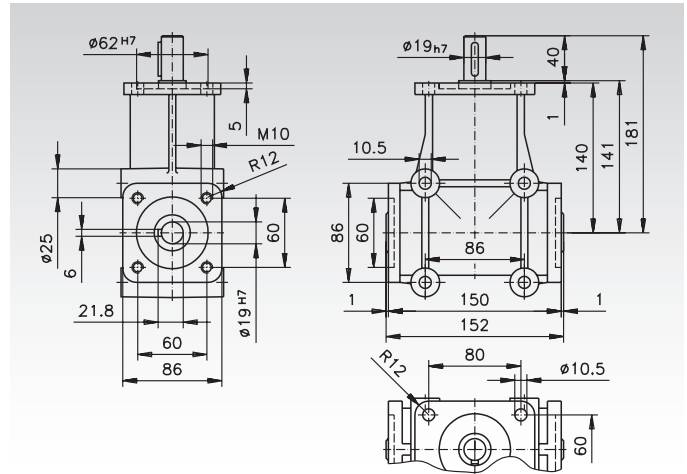

### Prípustné radiálne a axiálne zaťaženia

Veľkosť	F <sub>R</sub> ** N	F <sub>A</sub> *** N
2	250	50
3	400	80

\*\* Prípustná radiálna sila pri F<sub>A</sub>=0.

\*\*\* Prípustná axiálna sila pri F<sub>R</sub>=0.

### Faktory prevádzky

Prevádzkové hodiny za deň	3	8	12	24
Rovnomerné zaťaženie	0,8	0,9	1	1,25
Slabé otrasy	0,9	1	1,25	1,5
Silné otrasy	1,0	1,5	1,6	1,8