

## Bordscheiben für Zahnriemenräder

Werkstoff: Stahl verzinkt.  
Edelstahl 1.4301 (V2A).



Bordscheiben für Zahnriemenräder, z.B. für Sonderanfertigungen. Die Bordscheiben werden aus Kostengründen normalerweise am kleineren Zahnriemenrad montiert. Die Befestigung erfolgt meist durch Bördeln (Anrollen). Zum Bördeln wird ein Materialüberstand von mindestens 0,5mm empfohlen.

Verkauf stückweise. Weitere Abmessungen auf Anfrage.

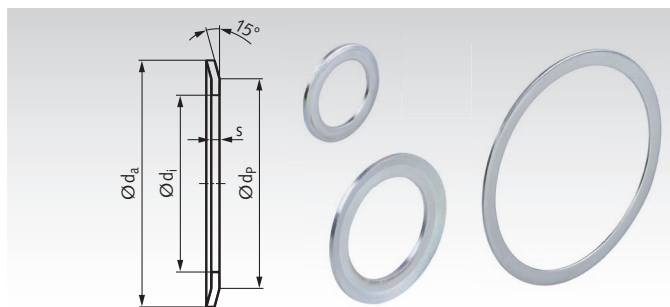

Bestellangaben: z.B.: 2 Stück Art.-Nr. 160 101 15, Bordscheibe verzinkt, 5mm,  
Ø 10 x 7 x 4,8 mm

| Artikel-Nr.<br>Verzinkt | Artikel-Nr.<br>Edelstahl | s<br>mm | d <sub>a</sub><br>mm | d <sub>p</sub><br>mm | d <sub>i</sub><br>mm | Gewicht<br>g |
|-------------------------|--------------------------|---------|----------------------|----------------------|----------------------|--------------|
| 160 101 15              | 160 191 15               | 0,5     | 10                   | 7                    | 4,8                  | 1            |
| 160 101 00              | 160 191 00               | 0,5     | 13                   | 10                   | 6                    | 1            |
| 160 101 01              | 160 191 01               | 0,5     | 15                   | 12                   | 8                    | 1            |
| 160 101 02              | 160 191 02               | 0,5     | 16                   | 13                   | 9,5                  | 1            |
| 160 101 04              | 160 191 04               | 0,5     | 18                   | 15                   | 11,5                 | 1            |
| 160 101 05              | 160 191 05               | 0,5     | 19,5                 | 17,5                 | 12                   | 1            |
| 160 101 06              | 160 191 06               | 0,5     | 23                   | 17,5                 | 12                   | 1            |
| 160 101 07              | 160 191 07               | 0,5     | 23                   | 20                   | 14                   | 1            |
| 160 101 08              | 160 191 08               | 0,5     | 25                   | 22                   | 15                   | 1            |
| 160 101 09              | 160 191 09               | 0,5     | 28                   | 24                   | 18                   | 1            |
| 160 101 10              | 160 191 10               | 0,5     | 32                   | 28                   | 21,5                 | 1            |
| 160 101 11              | 160 191 11               | 0,5     | 36                   | 31                   | 25                   | 2            |
| 160 101 12              | 160 191 12               | 0,5     | 38                   | 34                   | 28                   | 3            |
| 160 101 13              | 160 191 13               | 0,5     | 42                   | 38                   | 30,5                 | 3            |
| 160 101 14              | 160 191 14               | 0,5     | 48                   | 43,5                 | 37                   | 3            |
| 160 102 00              | 160 192 00               | 1       | 19,5                 | 17,5                 | 12                   | 1            |
| 160 102 27              | 160 192 27               | 1       | 22                   | 20                   | 14                   | 2            |
| 160 102 01              | 160 192 01               | 1       | 23                   | 17,5                 | 12                   | 1            |
| 160 102 02              | 160 192 02               | 1       | 23                   | 20                   | 14                   | 2            |
| 160 102 28              | 160 192 28               | 1       | 24                   | 20                   | 16                   | 3            |
| 160 102 03              | 160 192 03               | 1       | 25                   | 22                   | 15                   | 3            |
| 160 102 04              | 160 192 04               | 1       | 28                   | 24                   | 18                   | 3            |
| 160 102 29              | 160 192 29               | 1       | 30                   | 25                   | 21,5                 | 3            |
| 160 102 05              | 160 192 05               | 1       | 32                   | 28                   | 21,5                 | 3            |
| 160 102 30              | 160 192 30               | 1       | 35                   | 32                   | 25                   | 4            |
| 160 102 06              | 160 192 06               | 1       | 36                   | 31                   | 25                   | 4            |
| 160 102 07              | 160 192 07               | 1       | 38                   | 34                   | 28                   | 4            |
| 160 102 08              | 160 192 08               | 1       | 42                   | 38                   | 30,5                 | 5            |
| 160 102 31              | 160 192 31               | 1       | 43                   | 39                   | 33                   | 5            |
| 160 102 09              | 160 192 09               | 1       | 44                   | 40                   | 33                   | 5            |
| 160 102 32              | 160 192 32               | 1       | 47                   | 43                   | 37                   | 6            |
| 160 102 10              | 160 192 10               | 1       | 48                   | 43,5                 | 37                   | 6            |
| 160 102 11              | 160 192 11               | 1       | 51                   | 47,5                 | 40                   | 7            |
| 160 102 12              | 160 192 12               | 1       | 54                   | 50,5                 | 43                   | 7            |
| 160 102 13              | 160 192 13               | 1       | 57                   | 53                   | 46                   | 7            |
| 160 102 14              | 160 192 14               | 1       | 60                   | 57                   | 47                   | 10           |
| 160 102 15              | 160 192 15               | 1       | 63                   | 57                   | 48                   | 10           |
| 160 102 16              | 160 192 16               | 1       | 66                   | 61,5                 | 52                   | 10           |
| 160 102 17              | 160 192 17               | 1       | 71                   | 65                   | 56                   | 12           |
| 160 102 18              | 160 192 18               | 1       | 75                   | 68,5                 | 60                   | 13           |
| 160 102 19              | 160 192 19               | 1       | 83                   | 76,5                 | 68                   | 14           |
| 160 102 20              | 160 192 20               | 1       | 87                   | 82,5                 | 72                   | 15           |
| 160 102 21              | 160 192 21               | 1       | 91                   | 85,5                 | 76                   | 16           |
| 160 102 22              | 160 192 22               | 1       | 93                   | 89                   | 80                   | 14           |
| 160 102 23              | 160 192 23               | 1       | 97                   | 93                   | 83                   | 15           |
| 160 102 24              | 160 192 24               | 1       | 106                  | 101                  | 90                   | 20           |
| 160 102 25              | 160 192 25               | 1       | 119                  | 113,5                | 103                  | 22           |
| 160 102 26              | 160 192 26               | 1       | 131                  | 125,5                | 115                  | 25           |

| Artikel-Nr.<br>Verzinkt | Artikel-Nr.<br>Edelstahl | s<br>mm | d <sub>a</sub><br>mm | d <sub>p</sub><br>mm | d <sub>i</sub><br>mm | Gewicht<br>g |
|-------------------------|--------------------------|---------|----------------------|----------------------|----------------------|--------------|
| 160 103 00              | 160 193 00               | 1,5     | 36                   | 31                   | 25                   | 6            |
| 160 103 01              | 160 193 01               | 1,5     | 38                   | 34                   | 28                   | 6            |
| 160 103 02              | 160 193 02               | 1,5     | 42                   | 38                   | 30,5                 | 8            |
| 160 103 03              | 160 193 03               | 1,5     | 44                   | 40                   | 33                   | 8            |
| 160 103 04              | 160 193 04               | 1,5     | 48                   | 43,5                 | 37                   | 9            |
| 160 103 05              | 160 193 05               | 1,5     | 51                   | 47,5                 | 40                   | 10           |
| 160 103 06              | 160 193 06               | 1,5     | 54                   | 50,5                 | 43                   | 10           |
| 160 103 07              | 160 193 07               | 1,5     | 57                   | 53                   | 46                   | 11           |
| 160 103 08              | 160 193 08               | 1,5     | 60                   | 57                   | 47                   | 13           |
| 160 103 09              | 160 193 09               | 1,5     | 63                   | 57                   | 48                   | 16           |
| 160 103 10              | 160 193 10               | 1,5     | 66                   | 61,5                 | 52                   | 16           |
| 160 103 11              | 160 193 11               | 1,5     | 71                   | 65                   | 56                   | 18           |
| 160 103 12              | 160 193 12               | 1,5     | 75                   | 68,5                 | 60                   | 20           |
| 160 103 13              | 160 193 13               | 1,5     | 79                   | 73,5                 | 64                   | 20           |
| 160 103 43              | 160 193 43               | 1,5     | 83                   | 76,5                 | 64                   | 21           |
| 160 103 14              | 160 193 14               | 1,5     | 83                   | 76,5                 | 68                   | 21           |
| 160 103 15              | 160 193 15               | 1,5     | 87                   | 82,5                 | 72                   | 22           |
| 160 103 16              | 160 193 16               | 1,5     | 91                   | 85,5                 | 76                   | 21           |
| 160 103 17              | 160 193 17               | 1,5     | 93                   | 89                   | 80                   | 21           |
| 160 103 18              | 160 193 18               | 1,5     | 97                   | 93                   | 83                   | 24           |
| 160 103 19              | 160 193 19               | 1,5     | 98                   | 92                   | 79,3                 | 32           |
| 160 103 20              | 160 193 20               | 1,5     | 103                  | 97                   | 86                   | 30           |
| 160 103 21              | 160 193 21               | 1,5     | 106                  | 101                  | 90                   | 30           |
| 160 103 22              | 160 193 22               | 1,5     | 111                  | 106                  | 94                   | 30           |
| 160 103 23              | 160 193 23               | 1,5     | 115                  | 110                  | 99                   | 32           |
| 160 103 25              | 160 193 25               | 1,5     | 119                  | 113,5                | 103                  | 33           |
| 160 103 26              | 160 193 26               | 1,5     | 123                  | 117,5                | 107                  | 33           |
| 160 103 27              | 160 193 27               | 1,5     | 127                  | 122                  | 111                  | 36           |
| 160 103 28              | 160 193 28               | 1,5     | 135                  | 130                  | 119                  | 37           |
| 160 103 29              | 160 193 29               | 1,5     | 138                  | 132                  | 112                  | 40           |
| 160 103 30              | 160 193 30               | 1,5     | 140                  | 134,5                | 123                  | 42           |
| 160 103 31              | 160 193 31               | 1,5     | 143                  | 139                  | 127                  | 42           |
| 160 103 33              | 160 193 33               | 1,5     | 148                  | 143                  | 132                  | 42           |
| 160 103 34              | 160 193 34               | 1,5     | 152                  | 147,5                | 136                  | 44           |
| 160 103 35              | 160 193 35               | 1,5     | 158                  | 154                  | 142                  | 44           |
| 160 103 38              | 160 193 38               | 1,5     | 168                  | 163                  | 149,5                | 45           |
| 160 103 39              | 160 193 39               | 1,5     | 184                  | 179                  | 165                  | 62           |
| 160 103 40              | 160 193 40               | 1,5     | 192                  | 187                  | 173                  | 64           |
| 160 103 42              | 160 193 42               | 1,5     | 200                  | 195                  | 181                  | 67           |
| 160 104 00              | -                        | 2,5     | 127                  | 120,2                | 104,7                | 82           |
| 160 104 01              | -                        | 2,5     | 138                  | 130                  | 108                  | 110          |
| 160 104 02              | -                        | 2,5     | 146                  | 138                  | 116                  | 120          |
| 160 104 03              | -                        | 2,5     | 154                  | 146                  | 122                  | 132          |
| 160 104 04              | -                        | 2,5     | 160                  | 150                  | 128                  | 139          |
| 160 104 05              | -                        | 2,5     | 168                  | 162                  | 135                  | 152          |
| 160 104 06              | -                        | 2,5     | 183                  | 170                  | 145                  | 199          |
| 160 104 07              | -                        | 2,5     | 188                  | 180                  | 158                  | 159          |
| 160 104 09              | -                        | 2,5     | 198                  | 188                  | 165                  | 157          |
| 160 104 10              | -                        | 2,5     | 200                  | 192,8                | 172                  | 154          |
| 160 104 11              | -                        | 2,5     | 211                  | 198                  | 173                  | 218          |
| 160 104 12              | -                        | 2,5     | 226                  | 214                  | 190                  | 227          |
| 160 104 14              | -                        | 2,5     | 240                  | 224                  | 192                  | 317          |
| 160 104 15              | -                        | 2,5     | 256                  | 240                  | 220                  | 258          |
| 160 104 16              | -                        | 2,5     | 256                  | 247                  | 225                  | 230          |
| 160 104 18              | -                        | 2,5     | 296                  | 287                  | 252                  | 370          |

Zahnriemenräder in Sonderausführung aus eigener Fertigung kurzfristig lieferbar.

## Bordscheiben-Empfehlung für Zahnriemenräder und Zahnriemenwellen

Verwendungsempfehlung für die Bordscheiben von Seite 198 auf Zahnriemenrädern in Sonderanfertigung und Zahnwellen. Katalog-Zahnriemenräder mit Bordscheiben können andere Bordscheiben-Abmessungen aufweisen.

Montage: Aus Kostengründen werden Bordscheiben normalerweise am kleineren Zahnriemenrad montiert. Die Befestigung erfolgt meist durch Bördeln (Anrollen). Zum Bördeln wird ein Materialüberstand von mindestens 0,5mm empfohlen.

Verkauf stückweise, siehe Seite 198.  
Weitere Abmessungen auf Anfrage.



### Verwendungstabelle der Bordscheiben (Empfehlung)

| Zähne-<br>zahl | Artikelnummer der Bordscheibe passend zu Zähnezahl und Profil |            |            |            |            |            |            |            |            |            |            |
|----------------|---|------------|------------|------------|------------|------------|------------|------------|------------|------------|------------|
|                | T2,5  | AT3        | T5 / AT5   | T10 / AT10 | HTD 3M     | HTD 5M     | HTD 8M     | MXL        | XL         | L          | H          |
| 10             | 160 101 15  |            | 160 102 00 | 160 102 06 | 160 101 00 |            |            |            | 160 102 01 | 160 103 00 |            |
| 11             | 160 101 00  |            | 160 102 01 | 160 102 07 | 160 101 00 |            |            |            | 160 102 01 | 160 103 01 |            |
| 12             | 160 101 00  |            | 160 102 02 | 160 102 08 | 160 101 01 | 160 102 02 |            | 160 101 15 | 160 102 03 | 160 103 02 |            |
| 13             | 160 101 00  |            | 160 102 03 | 160 102 09 | 160 101 01 | 160 102 03 |            | 160 101 00 | 160 102 03 | 160 103 03 |            |
| 14             | 160 101 01  |            | 160 102 03 | 160 102 10 | 160 101 02 | 160 102 03 |            | 160 101 00 | 160 102 04 | 160 103 04 | 160 103 09 |
| 15             | 160 101 01  | 160 101 04 | 160 102 04 | 160 102 11 | 160 101 04 | 160 102 04 | 160 103 01 | 160 101 00 | 160 102 04 | 160 103 05 | 160 103 10 |
| 16             | 160 101 02  | 160 101 04 | 160 102 05 | 160 102 12 | 160 101 04 | 160 102 04 | 160 103 02 | 160 101 01 | 160 102 05 | 160 103 06 | 160 103 11 |
| 17             | 160 101 04  | 160 102 00 | 160 102 05 | 160 102 13 | 160 101 05 | 160 102 05 | 160 103 03 |            | 160 102 05 | 160 103 07 | 160 103 12 |
| 18             | 160 101 04  | 160 102 27 | 160 102 05 | 160 102 14 | 160 101 05 | 160 102 05 | 160 103 04 | 160 101 02 | 160 102 06 | 160 103 08 | 160 103 13 |
| 19             | 160 101 04  | 160 102 02 | 160 102 06 | 160 102 16 | 160 101 06 | 160 102 06 | 160 103 05 | 160 101 02 | 160 102 06 | 160 103 09 | 160 103 14 |
| 20             | 160 101 05  | 160 102 28 | 160 102 06 | 160 102 16 | 160 101 07 | 160 102 06 | 160 103 05 | 160 101 02 | 160 102 07 | 160 103 10 | 160 103 15 |
| 21             | 160 101 05  | 160 102 03 | 160 102 07 | 160 102 17 | 160 101 08 | 160 102 07 | 160 103 06 |            | 160 102 07 | 160 103 11 | 160 103 16 |
| 22             | 160 101 06  | 160 102 03 | 160 102 07 | 160 102 18 | 160 101 08 | 160 102 07 | 160 103 08 | 160 101 04 | 160 102 08 | 160 103 12 | 160 103 17 |
| 23             | 160 101 07  | 160 102 03 | 160 102 08 | 160 103 13 | 160 101 08 | 160 102 08 | 160 103 09 | 160 101 04 | 160 102 08 | 160 103 13 | 160 103 18 |
| 24             | 160 101 07  | 160 102 04 | 160 102 08 | 160 103 43 | 160 101 08 | 160 102 08 | 160 103 10 | 160 101 04 | 160 102 09 | 160 103 13 | 160 103 20 |
| 25             | 160 101 07  | 160 102 04 | 160 102 09 | 160 102 19 | 160 101 09 | 160 102 09 | 160 103 10 | 160 101 05 | 160 102 09 | 160 103 14 | 160 103 21 |
| 26             | 160 101 08  | 160 102 29 | 160 102 09 | 160 102 20 | 160 101 09 | 160 102 09 | 160 103 11 | 160 101 06 | 160 102 10 | 160 103 15 | 160 103 22 |
| 27             | 160 101 08  | 160 102 05 | 160 102 10 | 160 102 21 | 160 101 10 | 160 102 10 |            |            | 160 102 10 | 160 103 15 | 160 103 23 |
| 28             | 160 101 08  | 160 102 05 | 160 102 10 | 160 102 22 | 160 101 10 | 160 102 10 | 160 103 12 | 160 101 07 | 106 102 11 | 160 103 16 | 160 103 25 |
| 29             | 160 101 09  |            | 160 102 11 | 160 102 23 | 160 101 10 |            |            | 160 101 07 | 106 102 11 |            | 160 103 26 |
| 30             | 160 101 09  | 160 102 30 | 160 102 11 | 160 102 23 | 160 101 10 | 160 102 11 | 160 103 14 | 160 101 07 | 160 102 12 | 160 103 18 | 160 103 27 |
| 31             |   |            |            |            | 160 101 11 |            |            |            |            |            |            |
| 32             | 160 101 10  | 160 102 06 | 160 102 12 | 160 102 24 | 160 101 11 | 160 102 12 | 160 103 15 | 160 101 08 | 160 102 13 | 160 103 20 | 160 103 28 |
| 33             | 160 101 10  |            |            |            | 160 101 11 |            |            | 160 101 08 | 160 102 13 | 160 103 21 | 160 103 29 |
| 34             | 160 101 10  | 160 102 07 | 160 102 14 | 160 103 23 | 160 101 11 | 160 102 14 | 160 103 16 | 160 101 08 | 160 102 14 | 160 103 22 | 160 103 31 |
| 35             | 160 101 10  | 160 102 07 | 160 102 14 |            | 160 101 12 |            | 160 103 17 |            | 160 102 15 | 160 103 22 | 160 103 33 |
| 36             | 160 101 11  | 160 102 08 | 160 102 15 | 160 102 25 | 160 101 12 | 160 102 14 | 160 103 18 | 160 101 09 | 160 102 16 | 160 103 23 | 160 103 34 |
| 37             | 160 101 11  | 160 102 08 | 160 102 16 |            | 160 101 13 |            |            | 160 101 09 |            |            |            |
| 38             | 160 101 11  | 160 102 08 | 160 102 16 | 160 103 27 | 160 101 13 | 160 102 16 | 160 103 20 | 160 101 09 | 160 102 17 |            | 160 103 35 |
| 39             |   |            | 160 102 16 |            | 160 101 13 |            |            |            | 160 102 17 |            |            |
| 40             | 160 101 12  | 160 102 31 | 160 102 16 | 160 102 26 | 160 101 13 | 160 102 17 | 160 103 21 | 160 101 10 | 160 102 17 | 160 103 27 | 160 103 38 |
| 41             |   |            |            |            |            |            |            | 160 101 10 | 160 102 18 |            |            |
| 42             | 160 101 12  | 160 102 32 | 160 102 17 | 160 103 29 | 160 102 09 | 160 102 18 |            | 160 101 10 | 160 102 18 | 160 103 28 |            |
| 43             |   | 160 102 10 |            |            |            | 160 102 18 |            |            | 160 103 13 |            |            |
| 44             | 160 101 13  | 160 102 10 | 160 102 18 | 160 103 31 | 160 101 14 | 160 102 18 | 160 103 25 | 160 101 11 | 160 103 13 | 160 103 29 | 160 103 39 |
| 45             | 160 101 13  |            | 160 103 13 | 160 103 33 | 160 101 14 | 160 103 13 |            | 160 101 11 |            | 160 103 31 | 160 103 40 |
| 46             |   |            | 160 103 13 | 160 103 34 | 160 101 14 | 160 103 13 | 160 103 26 | 160 101 11 |            |            |            |
| 48             | 160 102 09  | 160 102 11 | 160 102 19 | 160 103 35 | 160 102 11 | 160 102 19 | 160 103 27 | 160 101 11 | 160 102 20 | 160 103 34 | 160 103 42 |
| 50             | 160 102 09  | 160 102 12 | 160 102 20 |            | 160 102 11 | 160 102 20 |            | 160 101 12 |            |            |            |
| 52             |   | 160 102 12 | 160 102 20 | 160 103 38 | 160 102 12 | 160 102 20 |            |            |            |            |            |
| 54             |   |            |            |            | 160 102 13 |            |            |            |            |            |            |
| 56             |   | 160 102 14 | 160 102 22 | 160 103 39 | 160 102 14 | 160 102 22 | 160 103 33 |            | 160 102 23 |            |            |
| 58             |   |            | 160 102 23 | 160 103 40 |            |            |            |            |            |            |            |
| 60             | 160 102 11  | 160 102 15 | 160 103 20 | 160 103 42 | 160 102 15 | 160 103 20 | 160 103 35 | 160 102 09 | 160 103 20 |            |            |
| 62             |   |            |            |            | 160 102 16 |            |            |            |            |            |            |
| 64             |   |            | 160 103 21 | 160 104 11 | 160 102 16 | 160 103 21 | 160 103 38 |            |            |            |            |
| 65             | 160 102 13  | 160 102 17 | 160 103 22 | 160 104 12 |            |            |            |            |            |            |            |
| 66             |   |            |            |            | 160 102 17 |            |            |            |            |            |            |
| 68             |   |            |            |            | 160 102 18 |            |            |            |            |            |            |
| 70             | 160 102 15  | 160 102 18 |            | 160 104 14 | 160 102 18 |            |            | 160 102 11 |            |            |            |
| 72             | 160 102 15  | 160 103 13 | 160 103 25 | 160 104 14 | 160 102 18 | 160 103 25 | 160 103 40 | 106 102 11 | 160 103 26 |            |            |
| 80             | 160 102 17  |            | 160 103 28 |            | 160 102 19 | 160 103 28 |            |            |            |            |            |
| 84             | 160 102 18  | 160 103 15 | 160 103 30 |            |            |            |            |            |            |            |            |
| 90             | 160 102 19  |            | 160 103 33 |            | 160 102 22 | 160 103 34 |            |            |            |            |            |
| 96             | 160 102 19  | 160 103 18 | 160 103 35 |            |            |            |            |            |            |            |            |
| 100            | 160 102 20  |            | 160 103 38 |            |            |            |            |            |            |            |            |
| 112            |   |            |            |            | 160 103 23 | 160 104 07 |            |            |            |            |            |

Zahnriemenräder in Sonderausführung aus eigener Fertigung kurzfristig lieferbar.