

Krúžkové skrutky, nerezová oceľ, odlievané prevedenie

Materiál: Nerezová oceľ A2 alebo A4.
Odlievané prevedenie, leštené.



- Cenovo výhodná verzia pre mnohé použitia pri upevňovaní, napríklad v domácnosti a záhrade pri ľahkom pnutí.
- Nie je povolené ako zdvíhacie zariadenie alebo tam, kde je dôležitá bezpečnosť.

Teplotná škála: -20°C až +200°C.

Informácie potrebné na objednanie: napr.: Produkt č. 654 583 06, Krúžková skrutka, liate prevedenie, M6, A2

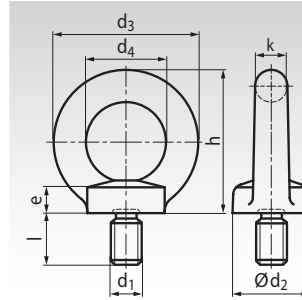

| Produkt č. Nerez A2 | Produkt č. Nerez A4 | d ₁ mm | d ₂ ≈ mm | d ₃ ≈ mm | d ₄ ≈ mm | e ≈ mm | h ≈ mm | k ≈ mm | l mm | Hmotnosť kg |
|------------------------|------------------------|----------------------|------------------------|------------------------|------------------------|-----------|-----------|-----------|---------|----------------|
| 654 583 06 | 654 585 06 | M6 | 16 | 28 | 16 | 6 | 28 | 6 | 11 | 0,05 |
| 654 583 08 | 654 585 08 | M8 | 20 | 36 | 20 | 6 | 33 | 8 | 13 | 0,06 |
| 654 583 10 | 654 585 10 | M10 | 25 | 45 | 25 | 8 | 42 | 10 | 17 | 0,11 |
| 654 583 12 | 654 585 12 | M12 | 30 | 54 | 30 | 10 | 51 | 12 | 20,5 | 0,18 |
| 654 583 16 | 654 585 16 | M16 | 35 | 63 | 35 | 12 | 60 | 14 | 27 | 0,28 |
| 654 583 20 | 654 585 20 | M20 | 40 | 72 | 40 | 14 | 69 | 16 | 30 | 0,45 |
| 654 583 24 | 654 585 24 | M24 | 50 | 90 | 50 | 18 | 87 | 20 | 36 | 0,74 |

Krúžkové matice, nerezová oceľ, liate prevedenie

Materiál: Nerezová oceľ A2 alebo A4.
Odlievané prevedenie, leštené.



- Cenovo výhodná verzia pre mnohé použitia pri upevňovaní, napríklad v domácnosti a záhrade pri ľahkom pnutí.
- Nie je povolené ako zdvíhacie zariadenie alebo tam, kde je dôležitá bezpečnosť.

Teplotná škála: -20°C až +200°C.

Informácie potrebné na objednanie: napr.: Produkt č. 654 589 06, Krúžková matica, liate prevedenie, M6, A2

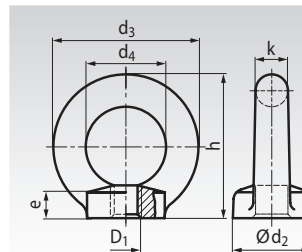

| Produkt č. Nerez A2 | Produkt č. Nerez A4 | D ₁ mm | d ₂ ≈ mm | d ₃ ≈ mm | d ₄ ≈ mm | e ≈ mm | h ≈ mm | k ≈ mm | Hmotnosť kg |
|------------------------|------------------------|----------------------|------------------------|------------------------|------------------------|-----------|-----------|-----------|----------------|
| 654 589 06 | 654 591 06 | M6 | 16 | 28 | 16 | 6 | 28 | 6 | 0,04 |
| 654 589 08 | 654 591 08 | M8 | 20 | 36 | 20 | 6 | 33 | 8 | 0,05 |
| 654 589 10 | 654 591 10 | M10 | 25 | 45 | 25 | 10 | 42 | 10 | 0,09 |
| 654 589 12 | 654 591 12 | M12 | 30 | 54 | 30 | 11 | 51 | 12 | 0,16 |
| 654 589 16 | 654 591 16 | M16 | 35 | 63 | 35 | 13 | 60 | 14 | 0,24 |
| 654 589 20 | 654 591 20 | M20 | 40 | 72 | 40 | 16 | 69 | 16 | 0,36 |
| 654 589 24 | 654 591 24 | M24 | 50 | 90 | 50 | 20 | 87 | 20 | 0,72 |
| 654 589 30 | - | M30 | 65 | 108 | 60 | 25 | 105 | 24 | 1,32 |

Poznámka

Tieto krúžkové skrutky a kruhové matice nie sú v súlade s normou DIN 580/DIN 582. Nosnosť nie je v súlade s normou DIN. Preto sa tieto diely môžu používať iba na ľahké zaťaženie, za čo zodpovedá zákazník, a nikdy nie na aplikácie, pri ktorých je dôležitá bezpečnosť. V závislosti od výrobcu, ktorý tieto diely odlial, sú diely označené veľkosťou závitov a/alebo symbolom výrobcu.



Loctite zaistovanie závitov a spojovacie produkty na str. 849.