

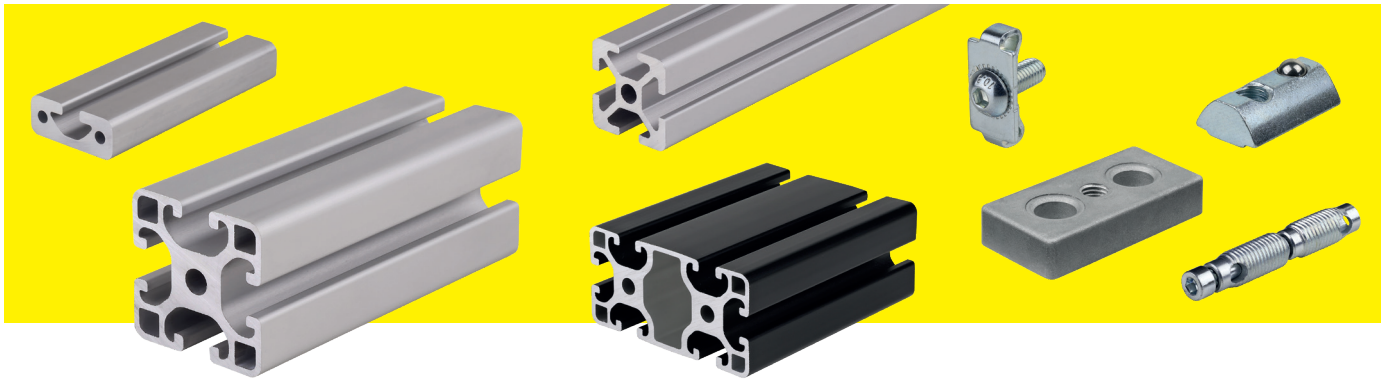



## Konstruktionsprofile i-Baukasten, Aluminiumprofile und Zubehör



MAE-Nr.	Produkt	Werkstoff	Nuten mm	Raster mm	Größe min. mm	Größe max. mm	Seite
 <b>657.1</b>	Konstruktionsprofile leicht, offene Nuten	Aluminium, naturfarben	5 6 8	20 30 40	20 x 20 30 x 30 40 x 40	20 x 20 60 x 60 80 x 80	N 186
 <b>657.2</b>	Konstruktionsprofile leicht, offene Nuten	Aluminium, schwarz	5 6 8	20 30 40	20 x 20 30 x 30 40 x 40	20 x 20 60 x 60 80 x 80	N 187
 <b>657.3</b>	Konstruktionsprofile schwer, offene Nuten	Aluminium, naturfarben	8	40	40 x 16	80 x 80	N 188
 <b>657.4</b>	Konstruktionsprofile leicht, teilweise geschlossene Nuten	Aluminium, naturfarben	8	40	40 x 40	40 x 40	N 189
 <b>657.5</b> <b>657.6</b>	Nutensteine mit Federkugel	Stahl, verzinkt	5 6 8	-	M3	M8	N 190
 <b>657.7</b>	Standardverbinder	Stahl, verzinkt	5 6 8	-	M5 x 20	M8 x 25	N 191
 <b>657.8</b>	Universalverbinder	Zink-Druckguss Stahl, verzinkt	6 8	-	M6 x 20	M8 x 30	N 192
 <b>657.9</b>	Automatikverbinder für rechtwinklige Verbindung	Stahl, verzinkt	5 6 8	-	M4 x 30	M6 x 40	N 193
 <b>657.10</b>	Automatikverbinder für stirnseitige Verbindung	Stahl, verzinkt	6 8	-	M5 x 45	M6 x 50	N 194
 <b>657.11</b>	Winkelkomplettsatz	Zink-Druckguss	5 6 8	-	20 x 20	40 x 80	N 195
 <b>657.12</b>	Transport- und Fußplatten	Zink-Druckguss	-	-	40 x 40	80 x 80	N 196
 <b>657.13</b>	Abdeck- und Einfassprofile	Kunststoff PA Aluminium	5 6 8	-	6 x 6,25	9,4 x 12	N 197
 <b>657.14</b>	Abdeckkappen	Kunststoff PA	5 6 8	-	20 x 20	80 x 80	N 198
 <b>657.15</b>	Kabelbinderblock	Kunststoff PA	5 6 8	-	20 x 10	20 x 10	N 198

## MAE 657.1 Konstruktionsprofile, i-Baukasten mit allseitig offenen Nuten, Profiltyp leicht, naturfarben

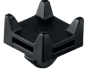
**Werkstoff:** Aluminium AlMgSi0,5 F25 (EN AW-6063),  
Eloxal: E6EV1, Schichtdicke 10-15 µm, Schichthärte 250-350  
HV, naturfarben. Aluminiumlegierung gemäß EN 515, Zustand  
T66, wärmausgehärtet.

Aluminium-Konstruktionsprofile werden durch Strangpressen  
gefertigt und dienen als Grundelement für den Bau von  
Schutzverkleidungen, Maschinengestellen und weiteren  
Konstruktionen.

Sie verfügen über ein definiertes Rastermaß, das eine präzise  
und modulare Montage ermöglicht. Das Raster beschreibt die  
regelmäßigen Abstände von Nuten, Bohrungen oder anderen  
Befestigungspunkten.

Die Montage von Anbauteilen kann über die seitlichen Nuten  
oder alternativ durch vorhandene Bohrungen an den Stirnseiten  
erfolgen.

Eine definierte Vorspannung von 0,2 mm +0,1/-0,15 mm sorgt  
für sicheren Halt der Verbindungselemente und reduziert Spiel in  
der Konstruktion.

**Lieferung in Fixlängen und andere Profilgrößen auf Anfrage.**

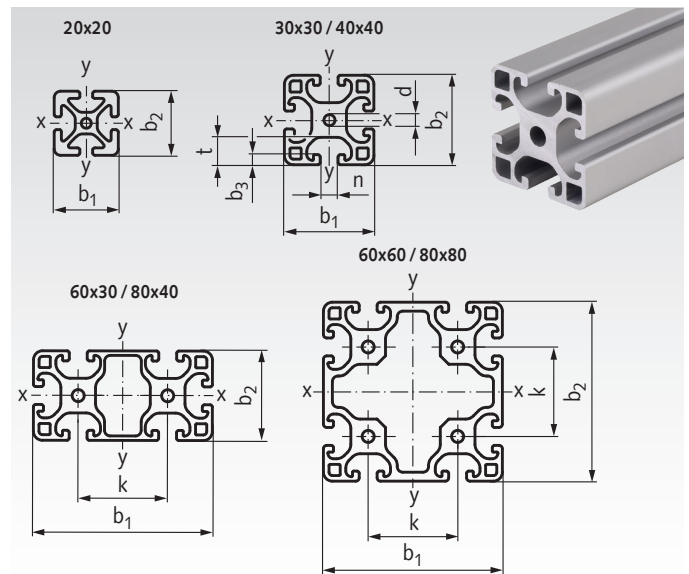

Bestellangaben: z.B.: Art.-Nr. MAE 657.1-2020-1, Konstruktionsprofil, Profillänge 1 m

Artikel-Nr.	b <sub>1</sub> mm	b <sub>2</sub> mm	Profillänge +1,5mm m	Nut mm	Raster mm	Abmessung mm	b <sub>3</sub> mm	n mm	d mm	k mm	t mm	Fläche mm <sup>2</sup>	Gewicht kg/m
MAE 657.1-2020-1	20	20	1	5	20	20x20	1,8	5	4,3	-	6,35	181,9	0,49
MAE 657.1-3030-1	30	30	1	6	30	30x30	3	6	5	-	9,75	346,8	0,94
MAE 657.1-6030-1	60	30	1	6	30	60x30	3	6	5	30	9,75	619,6	1,68
MAE 657.1-6060-1	60	60	1	6	30	60x60	3	6	5	30	9,75	1010,6	2,74
MAE 657.1-4040-1	40	40	1	8	40	40x40	4,5	8	6,8	-	12,25	648,9	1,76
MAE 657.1-8040-1	80	40	1	8	40	80x40	4,5	8	6,8	40	12,25	1156,1	3,13
MAE 657.1-8080-1	80	80	1	8	40	80x80	4,5	8	6,8	40	12,25	1983,3	5,37
MAE 657.1-2020-2	20	20	2	5	20	20x20	1,8	5	4,3	-	6,35	181,9	0,49
MAE 657.1-3030-2	30	30	2	6	30	30x30	3	6	5	-	9,75	346,8	0,94
MAE 657.1-6030-2	60	30	2	6	30	60x30	3	6	5	30	9,75	619,6	1,68
MAE 657.1-6060-2	60	60	2	6	30	60x60	3	6	5	30	9,75	1010,6	2,74
MAE 657.1-4040-2	40	40	2	8	40	40x40	4,5	8	6,8	-	12,25	648,9	1,76
MAE 657.1-8040-2	80	40	2	8	40	80x40	4,5	8	6,8	40	12,25	1156,1	3,13
MAE 657.1-8080-2	80	80	2	8	40	80x80	4,5	8	6,8	40	12,25	1983,3	5,37
MAE 657.1-2020-3	20	20	3	5	20	20x20	1,8	5	4,3	-	6,35	181,9	0,49
MAE 657.1-3030-3	30	30	3	6	30	30x30	3	6	5	-	9,75	346,8	0,94
MAE 657.1-6030-3	60	30	3	6	30	60x30	3	6	5	30	9,75	619,6	1,68
MAE 657.1-6060-3	60	60	3	6	30	60x60	3	6	5	30	9,75	1010,6	2,74
MAE 657.1-4040-3	40	40	3	8	40	40x40	4,5	8	6,8	-	12,25	648,9	1,76
MAE 657.1-8040-3	80	40	3	8	40	80x40	4,5	8	6,8	40	12,25	1156,1	3,13
MAE 657.1-8080-3	80	80	3	8	40	80x80	4,5	8	6,8	40	12,25	1983,3	5,37
MAE 657.1-2020-6	20	20	6	5	20	20x20	1,8	5	4,3	-	6,35	181,9	0,49
MAE 657.1-3030-6	30	30	6	6	30	30x30	3	6	5	-	9,75	346,8	0,94
MAE 657.1-6030-6	60	30	6	6	30	60x30	3	6	5	30	9,75	619,6	1,68
MAE 657.1-6060-6	60	60	6	6	30	60x60	3	6	5	30	9,75	1010,6	2,74
MAE 657.1-4040-6	40	40	6	8	40	40x40	4,5	8	6,8	-	12,25	648,9	1,76
MAE 657.1-8040-6	80	40	6	8	40	80x40	4,5	8	6,8	40	12,25	1156,1	3,13
MAE 657.1-8080-6	80	80	6	8	40	80x80	4,5	8	6,8	40	12,25	1983,3	5,37

### Mechanische Eigenschaften

Beschreibung	Kurzzeichen	Wert	Einheit
Dehngrenze	R <sub>p0,2</sub>	≥ 200	N/mm <sup>2</sup>
Zugfestigkeit	R <sub>m</sub>	≥ 245	N/mm <sup>2</sup>
Bruchdehnung	A	≥ 8	%
Bruchdehnung	A50	≥ 6	%
Brinellhärte	HB	≥ 80	-
Nutmaße Nut 5	n	5,0 + 0,3	mm
Nutmaße Nut 6	n	6,2 + 0,3	mm
Nutmaße Nut 8	n	8,0 + 0,4	mm
Kernbohrung Nut 5	d	4,3 ± 0,1	mm
Kernbohrung Nut 6	d	5,0 + 0,2	mm
Kernbohrung Nut 8	d	6,8 - 0,2	mm
Elastizitätsmodul	E	70.000	N/mm <sup>2</sup>

### Querschnittseigenschaften

Abmessung mm	Nut mm	Biegeachse x-x		Biegeachse y-y	
		I <sub>x</sub> in cm <sup>4</sup>	W <sub>x</sub> in cm <sup>3</sup>	I <sub>y</sub> in cm <sup>4</sup>	W <sub>y</sub> in cm <sup>3</sup>
20x20	5	0,74	0,74	0,74	0,74
30x30	6	2,94	1,96	2,94	1,96
60x30	6	5,64	3,76	21,49	7,16
60x60	6	39,97	13,32	39,97	13,32
40x40	8	9,06	4,53	9,06	4,53
80x40	8	17,13	8,56	70,03	17,50
80x80	8	135,32	33,83	135,32	33,83

W<sub>x</sub>, W<sub>y</sub> = Widerstandsmomente.

I<sub>x</sub>, I<sub>y</sub> = Flächenmomente 2. Grades.

## MAE 657.2 Konstruktionsprofile, i-Baukasten, mit allseitig offenen Nuten, Profiltyp leicht, schwarz

**Werkstoff:** Aluminium AlMgSi0,5 F25 (EN AW-6063), Eloxal: E6EV6, Schichtdicke 10-15 µm, Schichthärte 250-350 HV, schwarz. Aluminiumlegierung gemäß EN 515, Zustand T66, warmausgehärtet.

Aluminium-Konstruktionsprofile werden durch Strangpressen gefertigt und dienen als Grundelement für den Bau von Schutzverkleidungen, Maschinengestellen und weiteren Konstruktionen.

Sie verfügen über ein definiertes Rastermaß, das eine präzise und modulare Montage ermöglicht. Das Raster beschreibt die regelmäßigen Abstände von Nuten, Bohrungen oder anderen Befestigungspunkten.

Die Montage von Anbauteilen kann über die seitlichen Nuten oder alternativ durch vorhandene Bohrungen an den Stirnseiten erfolgen.

Eine definierte Vorspannung von 0,2 mm +0,1/-0,15 mm sorgt für sicheren Halt der Verbindungselemente und reduziert Spiel in der Konstruktion.

**Lieferung in Fixlängen und andere Profilgrößen auf Anfrage.**

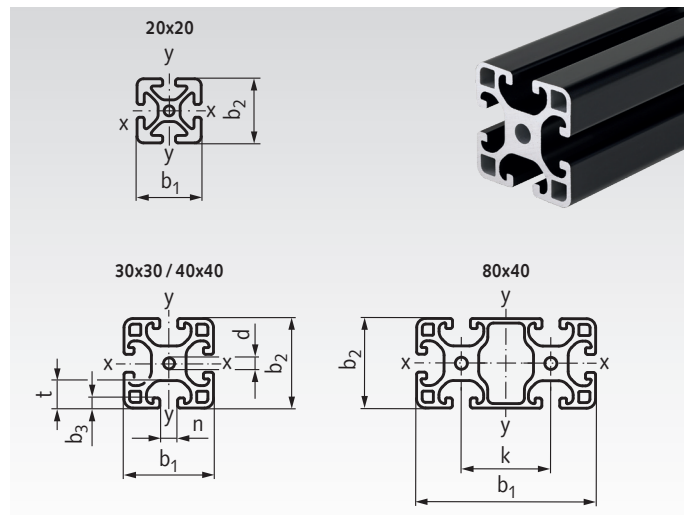

Bestellangaben: z.B.: Art.-Nr. MAE 657.2-2020-1, Konstruktionsprofil, Profillänge 1 m

Artikel-Nr.	b <sub>1</sub> mm	b <sub>2</sub> mm	Profillänge <sup>+1,5mm</sup> m	Nut mm	Raster mm	Abmessung mm	b <sub>3</sub> mm	n mm	d mm	k mm	t mm	Fläche mm <sup>2</sup>	Gewicht kg/m
MAE 657.2-2020-1	20	20	1	5	20	20x20	1,8	5	4,3	-	6,35	181,9	0,49
MAE 657.2-3030-1	30	30	1	6	30	30x30	3	6,2	5	-	9,75	346,8	0,94
MAE 657.2-4040-1	40	40	1	8	40	40x40	4,5	8	6,8	-	12,25	648,9	1,76
MAE 657.2-8040-1	80	40	1	8	40	80x40	4,5	8	6,8	40	12,25	1156,1	3,13
MAE 657.2-2020-2	20	20	2	5	20	20x20	1,8	5	4,3	-	6,35	181,9	0,49
MAE 657.2-3030-2	30	30	2	6	30	30x30	3	6,2	5	-	9,75	346,8	0,94
MAE 657.2-4040-2	40	40	2	8	40	40x40	4,5	8	6,8	-	12,25	648,9	1,76
MAE 657.2-8040-2	80	40	2	8	40	80x40	4,5	8	6,8	40	12,25	1156,1	3,13
MAE 657.2-2020-3	20	20	3	5	20	20x20	1,8	5	4,3	-	6,35	181,9	0,49
MAE 657.2-3030-3	30	30	3	6	30	30x30	3	6,2	5	-	9,75	346,8	0,94
MAE 657.2-4040-3	40	40	3	8	40	40x40	4,5	8	6,8	-	12,25	648,9	1,76
MAE 657.2-8040-3	80	40	3	8	40	80x40	4,5	8	6,8	40	12,25	1156,1	3,13
MAE 657.2-2020-6	20	20	6	5	20	20x20	1,8	5	4,3	-	6,35	181,9	0,49
MAE 657.2-3030-6	30	30	6	6	30	30x30	3	6,2	5	-	9,75	346,8	0,94
MAE 657.2-4040-6	40	40	6	8	40	40x40	4,5	8	6,8	-	12,25	648,9	1,76
MAE 657.2-8040-6	80	40	6	8	40	80x40	4,5	8	6,8	40	12,25	1156,1	3,13

### Mechanische Eigenschaften

Beschreibung	Kurzzeichen	Wert	Einheit
Dehngrenze	R <sub>p0,2</sub>	≥ 200	N/mm <sup>2</sup>
Zugfestigkeit	R <sub>m</sub>	≥ 245	N/mm <sup>2</sup>
Bruchdehnung	A	≥ 8	%
Bruchdehnung	A50	≥ 6	%
Brinellhärte	HB	≥ 80	-
Nutmaße Nut 5	n	5,0 + 0,3	mm
Nutmaße Nut 6	n	6,2 + 0,3	mm
Nutmaße Nut 8	n	8,0 + 0,4	mm
Kernbohrung Nut 5	d	4,3 ± 0,1	mm
Kernbohrung Nut 6	d	5,0 + 0,2	mm
Kernbohrung Nut 8	d	6,8 - 0,2	mm
Elastizitätsmodul	E	70.000	N/mm <sup>2</sup>

### Querschnittseigenschaften

Abmessung mm	Nut mm	Biegeachse x-x		Biegeachse y-y	
		I <sub>x</sub> in cm <sup>4</sup>	W <sub>x</sub> in cm <sup>3</sup>	I <sub>y</sub> in cm <sup>4</sup>	W <sub>y</sub> in cm <sup>3</sup>
20x20	5	0,74	0,74	0,74	0,74
30x30	6	2,94	1,96	2,94	1,96
40x40	8	9,06	4,53	9,06	4,53
40x80	8	17,13	8,56	70,03	17,50

W<sub>x</sub>, W<sub>y</sub> = Widerstandsmomente.

I<sub>x</sub>, I<sub>y</sub> = Flächenmomente 2. Grades.

## MAE 657.3 Konstruktionsprofile, i-Baukasten, mit allseitig offenen Nuten, Profiltyp schwer

**Werkstoff:** Aluminium AlMgSi0,5 F25 (EN AW-6063),  
Eloxal: E6EV1, Schichtdicke 10-15 µm, Schichthärte 250-350 HV, naturfarben. Aluminiumlegierung gemäß EN 515, Zustand T66, warmausgehärtet.

Aluminium-Konstruktionsprofile werden durch Strangpressen gefertigt und dienen als Grundelement für den Bau von Schutzverkleidungen, Maschinengestellen und weiteren Konstruktionen.

Sie verfügen über ein definiertes Rastermaß, das eine präzise und modulare Montage ermöglicht. Das Raster beschreibt die regelmäßigen Abstände von Nuten, Bohrungen oder anderen Befestigungspunkten.

Die Montage von Anbauteilen kann über die seitlichen Nuten oder alternativ durch vorhandene Bohrungen an den Stirnseiten erfolgen.

Eine definierte Vorspannung von 0,2 mm +0,1/-0,15 mm sorgt für sicheren Halt der Verbindungselemente und reduziert Spiel in der Konstruktion.

**Lieferung in Fixlängen und andere Profilgrößen auf Anfrage.**

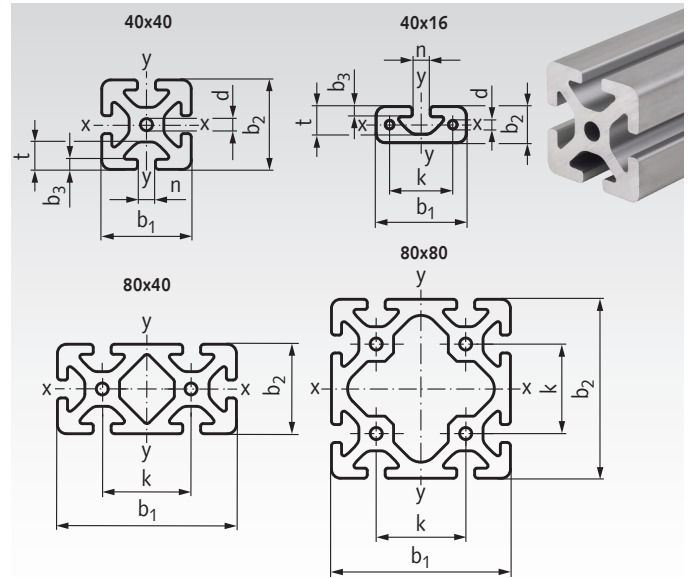

Bestellangaben: z.B.: Art.-Nr. MAE 657.3-4016-1, Konstruktionsprofil, Profillänge 1 m

Artikel-Nr.	b <sub>1</sub> mm	b <sub>2</sub> mm	Profillänge +1,5mm m	Nut mm	Raster mm	Abmessung mm	b <sub>3</sub> mm	n mm	d mm	k mm	t mm	Fläche mm <sup>2</sup>	Gewicht kg/m
MAE 657.3-4016-1	40	16	1	8	40	40x16	4,5	8	5	28	12,5	434,7	1,18
MAE 657.3-4040-1	40	40	1	8	40	40x40	4,5	8	6,8	-	12,5	925,4	2,50
MAE 657.3-8040-1	80	40	1	8	40	80x40	4,5	8	6,8	40	12,5	1677,8	4,54
MAE 657.3-8080-1	80	80	1	8	40	80x80	4,5	8	6,8	40	12,5	2652,2	7,19
MAE 657.3-4016-2	40	16	2	8	40	40x16	4,5	8	5	28	12,5	434,7	1,18
MAE 657.3-4040-2	40	40	2	8	40	40x40	4,5	8	6,8	-	12,5	925,4	2,50
MAE 657.3-8040-2	80	40	2	8	40	80x40	4,5	8	6,8	40	12,5	1677,8	4,54
MAE 657.3-8080-2	80	80	2	8	40	80x80	4,5	8	6,8	40	12,5	2652,2	7,19
MAE 657.3-4016-3	40	16	3	8	40	40x16	4,5	8	5	28	12,5	434,7	1,18
MAE 657.3-4040-3	40	40	3	8	40	40x40	4,5	8	6,8	-	12,5	925,4	2,50
MAE 657.3-8040-3	80	40	3	8	40	80x40	4,5	8	6,8	40	12,5	1677,8	4,54
MAE 657.3-8080-3	80	80	3	8	40	80x80	4,5	8	6,8	40	12,5	2652,2	7,19
MAE 657.3-4016-6	40	16	6	8	40	40x16	4,5	8	5	28	12,5	434,7	1,18
MAE 657.3-4040-6	40	40	6	8	40	40x40	4,5	8	6,8	-	12,5	925,4	2,50
MAE 657.3-8040-6	80	40	6	8	40	80x40	4,5	8	6,8	40	12,5	1677,8	4,54
MAE 657.3-8080-6	80	80	6	8	40	80x80	4,5	8	6,8	40	12,5	2652,2	7,19

### Mechanische Eigenschaften

Beschreibung	Kurzzeichen	Wert	Einheit
Dehngrenze	R <sub>p0,2</sub>	≥ 200	N/mm <sup>2</sup>
Zugfestigkeit	R <sub>m</sub>	≥ 245	N/mm <sup>2</sup>
Bruchdehnung	A	≥ 8	%
Bruchdehnung	A50	≥ 6	%
Brinellhärte	HB	≥ 80	-
Nutmaße Nut 5	n	5,0 + 0,3	mm
Nutmaße Nut 6	n	6,2 + 0,3	mm
Nutmaße Nut 8	n	8,0 + 0,4	mm
Kernbohrung Nut 5	d	4,3 ± 0,1	mm
Kernbohrung Nut 6	d	5,0 + 0,2	mm
Kernbohrung Nut 8	d	6,8 - 0,2	mm
Elastizitätsmodul	E	70.000	N/mm <sup>2</sup>

### Querschnittseigenschaften

Abmessung mm	Nut mm	Biegeachse x-x		Biegeachse y-y	
		I <sub>x</sub> in cm <sup>4</sup>	W <sub>x</sub> in cm <sup>3</sup>	I <sub>y</sub> in cm <sup>4</sup>	W <sub>y</sub> in cm <sup>3</sup>
40x16	8	1,09	1,27	6,96	3,48
40x40	8	14,11	7,05	14,11	7,05
80x40	8	27,02	13,51	102,09	25,52
80x80	8	187,99	46,99	187,99	46,99

W<sub>x</sub>, W<sub>y</sub> = Widerstandsmomente.

I<sub>x</sub>, I<sub>y</sub> = Flächenmomente 2. Grades.

## MAE 657.4 Konstruktionsprofile, i-Baukasten, mit teilweise geschlossenen Nuten, Profiltyp leicht

**Werkstoff:** Aluminium AlMgSi0,5 F25 (EN AW-6063),  
Eloxal: E6EV1, Schichtdicke 10-15 µm, Schichthärte 250-350 HV, naturfarben. Aluminiumlegierung gemäß EN 515, Zustand T66, warmausgehärtet.

Aluminium-Konstruktionsprofile werden durch Strangpressen gefertigt und dienen als Grundelement für den Bau von Schutzverkleidungen, Maschinengestellen und weiteren Konstruktionen.

Sie verfügen über ein definiertes Rastermaß, das eine präzise und modulare Montage ermöglicht. Das Raster beschreibt die regelmäßigen Abstände von Nuten, Bohrungen oder anderen Befestigungspunkten.

Die Montage von Anbauteilen kann über die seitlichen Nuten oder alternativ durch vorhandene Bohrungen an den Stirnseiten erfolgen.

Eine definierte Vorspannung von 0,2 mm +0,1/-0,15 mm sorgt für sicheren Halt der Verbindungselemente und reduziert Spiel in der Konstruktion.

**Lieferung in Fixlängen und andere Profilgrößen auf Anfrage.**

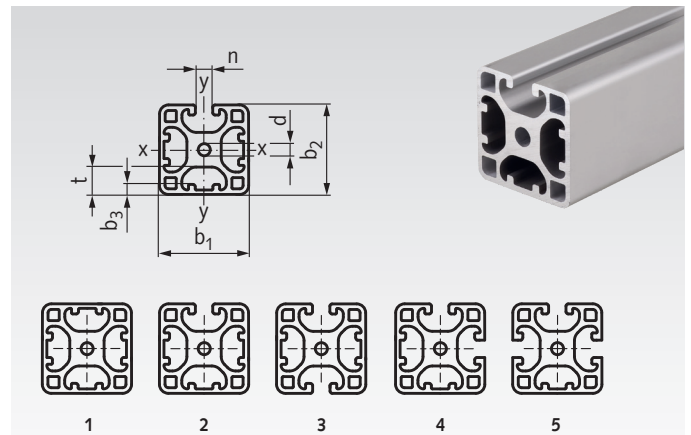

Bestellangaben: z.B.: Art.-Nr. MAE 657.4-1-4040-1, Konstruktionsprofil, Typ 1, Profillänge 1 m

Artikel-Nr.	b <sub>1</sub> mm	b <sub>2</sub> mm	Typ -	Profillänge +1,5mm m	Nut mm	Raster mm	Abmessung mm	n mm	d mm	t mm	Fläche mm <sup>2</sup>	Gewicht kg/m
MAE 657.4-1-4040-1	40	40	1	1	8	40	40x40	-	6,8	12,25	723,6	1,96
MAE 657.4-2-4040-1	40	40	2	1	8	40	40x40	8	6,8	12,25	703,8	1,90
MAE 657.4-3-4040-1	40	40	3	1	8	40	40x40	8	6,8	12,25	674,2	1,82
MAE 657.4-4-4040-1	40	40	4	1	8	40	40x40	8	6,8	12,25	669,7	1,81
MAE 657.4-5-4040-1	40	40	5	1	8	40	40x40	8	6,8	12,25	659,4	1,78
MAE 657.4-1-4040-2	40	40	1	2	8	40	40x40	-	6,8	12,25	723,6	1,96
MAE 657.4-2-4040-2	40	40	2	2	8	40	40x40	8	6,8	12,25	703,8	1,90
MAE 657.4-3-4040-2	40	40	3	2	8	40	40x40	8	6,8	12,25	674,2	1,82
MAE 657.4-4-4040-2	40	40	4	2	8	40	40x40	8	6,8	12,25	669,7	1,81
MAE 657.4-5-4040-2	40	40	5	2	8	40	40x40	8	6,8	12,25	659,4	1,78
MAE 657.4-1-4040-3	40	40	1	3	8	40	40x40	-	6,8	12,25	723,6	1,96
MAE 657.4-2-4040-3	40	40	2	3	8	40	40x40	8	6,8	12,25	703,8	1,90
MAE 657.4-3-4040-3	40	40	3	3	8	40	40x40	8	6,8	12,25	674,2	1,82
MAE 657.4-4-4040-3	40	40	4	3	8	40	40x40	8	6,8	12,25	669,7	1,81
MAE 657.4-5-4040-3	40	40	5	3	8	40	40x40	8	6,8	12,25	659,4	1,78
MAE 657.4-1-4040-6	40	40	1	6	8	40	40x40	-	6,8	12,25	723,6	1,96
MAE 657.4-2-4040-6	40	40	2	6	8	40	40x40	8	6,8	12,25	703,8	1,90
MAE 657.4-3-4040-6	40	40	3	6	8	40	40x40	8	6,8	12,25	674,2	1,82
MAE 657.4-4-4040-6	40	40	4	6	8	40	40x40	8	6,8	12,25	669,7	1,81
MAE 657.4-5-4040-6	40	40	5	6	8	40	40x40	8	6,8	12,25	659,4	1,78

### Mechanische Eigenschaften

Beschreibung	Kurzzeichen	Wert	Einheit
Dehngrenze	R <sub>p0,2</sub>	≥ 200	N/mm <sup>2</sup>
Zugfestigkeit	R <sub>m</sub>	≥ 245	N/mm <sup>2</sup>
Bruchdehnung	A	≥ 8	%
Bruchdehnung	A50	≥ 6	%
Brinellhärte	HB	≥ 80	-
Nutmaße Nut 5	n	5,0 + 0,3	mm
Nutmaße Nut 6	n	6,2 + 0,3	mm
Nutmaße Nut 8	n	8,0 + 0,4	mm
Kernbohrung Nut 5	d	4,3 ± 0,1	mm
Kernbohrung Nut 6	d	5,0 + 0,2	mm
Kernbohrung Nut 8	d	6,8 - 0,2	mm
Elastizitätsmodul	E	70.000	N/mm <sup>2</sup>

### Querschnittseigenschaften

Abmessung mm	Nut mm	Biegeachse x-x		Biegeachse y-y	
		I <sub>x</sub> in cm <sup>4</sup>	W <sub>x</sub> in cm <sup>3</sup>	I <sub>y</sub> in cm <sup>4</sup>	W <sub>y</sub> in cm <sup>3</sup>
1 - 40x40	8	10,54	5,27	10,54	5,27
2 - 40x40	8	9,82	4,78	10,51	5,25
3 - 40x40	8	9,09	4,54	10,01	4,97
4 - 40x40	8	9,49	4,82	9,49	4,82
5 - 40x40	8	9,08	4,54	9,47	4,81

W<sub>x</sub>, W<sub>y</sub> = Widerstandsmomente.

I<sub>x</sub>, I<sub>y</sub> = Flächenmomente 2. Grades.

## MAE 657.5 / MAE 657.6 Nutensteine für Konstruktionsprofile, i-Baukasten

**Werkstoff:** Stahl verzinkt.

Nutensteine ermöglichen die sichere Befestigung von Anbauteilen in Profilmuten.

Sie lassen sich seitlich einschieben oder einschwenken und halten dank gefederter Elemente zuverlässig ihre Position.

Varianten mit Verdrehssicherung richten sich automatisch in der Nut aus und verhindern ein Verdrehen.

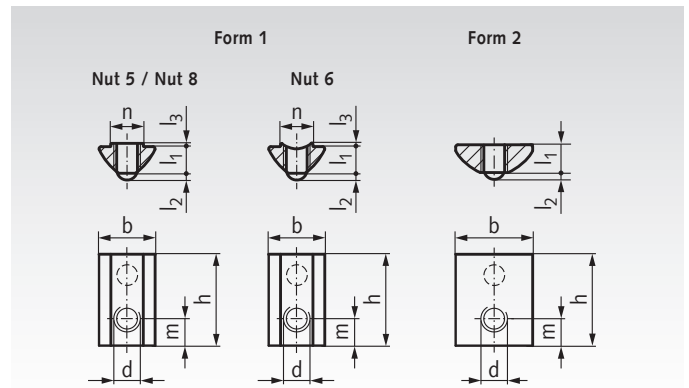

Bestellangaben: z.B.: Art.-Nr. MAE 657.5-5M3, Nutenstein für Konstruktionsprofile, Form 1, Nut 5 mm

### Form 1 - Nutenstein mit Federkugel, einschwenkbar, mit Verdrehssicherung

Artikel-Nr.	Nut mm	d mm	b mm	h mm	l <sub>1</sub> mm	l <sub>2</sub> mm	l <sub>3</sub> mm	m mm	n mm	Gewicht g
MAE 657.5-5M3	5	M3	7,7	12	4	1	0,6	4	4,9	2
MAE 657.5-5M4	5	M4	7,7	12	4	1	0,6	4	4,9	2
MAE 657.5-5M5	5	M5	7,7	12	4	1	0,6	4	4,9	2
MAE 657.5-6M3	6	M3	10,5	17	6,3	1	0,6	4,5	6,5	5
MAE 657.5-6M4	6	M4	10,5	17	6,3	1	0,6	4,5	6,5	5
MAE 657.5-6M5	6	M5	10,5	17	6,3	1	0,6	4,5	6,5	5
MAE 657.5-6M6	6	M6	10,5	17	6,3	1	0,6	4,5	6,5	5
MAE 657.5-8M4	8	M4	13,5	22	6,4	1,75	0,8	6,5	7,8	11
MAE 657.5-8M5	8	M5	13,5	22	6,4	1,75	0,8	6,5	7,8	11
MAE 657.5-8M6	8	M6	13,5	22	6,4	1,75	0,8	6,5	7,8	11
MAE 657.5-8M8	8	M8	13,5	22	6,4	1,75	0,8	6,5	7,8	11

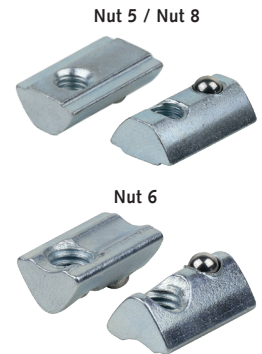

### Form 2 - Nutenstein mit Federkugel, schiebbar, schwere Ausführung

Artikel-Nr.	Nut mm	d mm	b mm	h mm	l <sub>1</sub> mm	l <sub>2</sub> mm	m mm	Gewicht g
MAE 657.6-8M6	8	M6	18	23	6,8	1,8	6,5	16
MAE 657.6-8M8	8	M8	18	23	6,8	1,8	6,5	15



### Montagehinweise

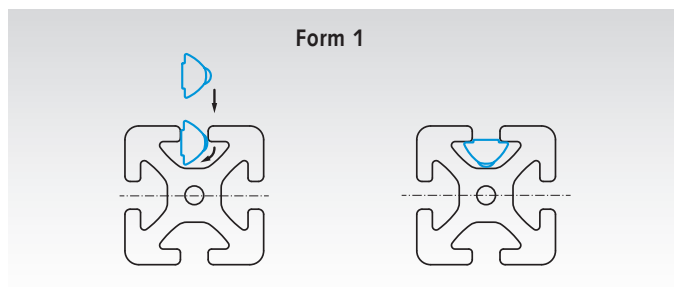

Setzen Sie den Nutenstein senkrecht in die Nut ein und drehen Sie ihn um 90 Grad, bis er einrastet.

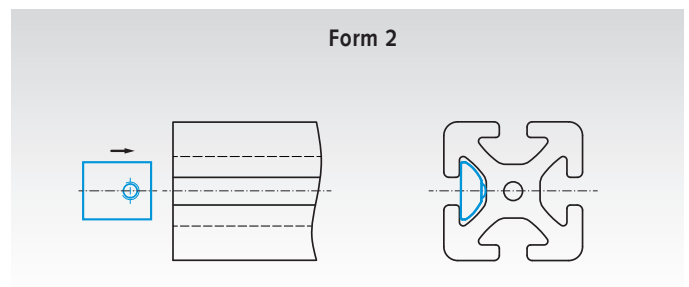

Schieben Sie den Stein seitlich in die Nut bis zur gewünschten Position.

## MAE 657.7 Standardverbinder für Konstruktionsprofile, i-Baukasten

**Werkstoff:** Stahl verzinkt.

Der Standard-Verbindungssatz verbindet zwei Aluminiumprofile rechtwinklig, sorgt für eine stabile und verdrehsichere Verbindung.

Im Vergleich zu anderen Verbindungselementen steht Standardverbinder weniger Platz in der Profilmutter hinein.

Für die Montage sind Bearbeitungsschritte wie Gewindeschneiden und Bohren erforderlich.

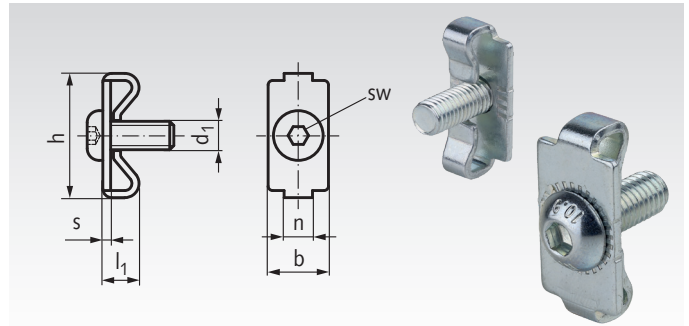

Bestellangaben: z.B.: Art.-Nr. MAE 657.7-5M520, Standardverbinder für Konstruktionsprofile, Nut 5 mm

Artikel-Nr.	Nut mm	b mm	h ≈ mm	l <sub>1</sub> ≈ mm	n mm	s mm	sw mm	d <sub>2</sub> <sup>1)</sup> mm	t <sup>1)</sup> mm	Schrauben DIN 7380-1	Anzugs- drehmoment Nm	Gewicht g
										d <sub>1</sub> mm		
MAE 657.7-5M520	5	10	19	4,4	5	1	3	4,3	20	M5 x 20	4,5	5
MAE 657.7-6M614	6	13	28,5	7,4	6	2	4	5,5	14	M6 x 14	10	9
MAE 657.7-6M620	6	13	28,5	7,4	6	2	4	5,5	20	M6 x 20	10	9
MAE 657.7-8M820	8	17	35	10	8	2	5	7	20	M8 x 20	25	20,7
MAE 657.7-8M825	8	17	35	10	8	2	5	7	25	M8 x 25	25	20,7

<sup>1)</sup> Siehe Montagehinweise.

### Montagehinweise

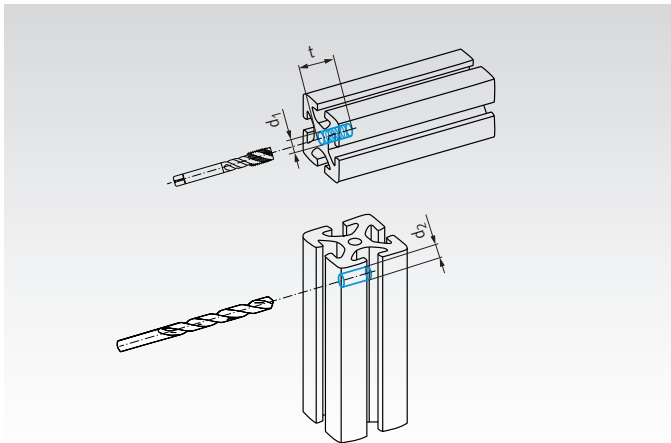

#### Vorbereitung:

Am ersten Konstruktionsprofil stirnseitig in der Vorbohrung ein Gewinde mit d<sub>1</sub> und Tiefe t schneiden.

Im zweiten Konstruktionsprofil an der gewünschten Montageposition eine Bohrung mit Durchmesser d<sub>2</sub> anbringen.

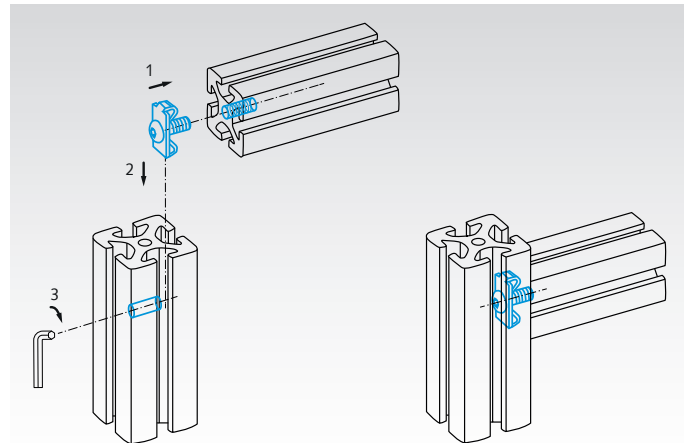

#### Montage:

Den Standardverbinder etwas im ersten Konstruktionsprofil einschrauben und zusammen über die Profilmutter des zweiten Konstruktionsprofils bis zur Bohrung d<sub>2</sub> einschieben (gewünschte Montageposition).

Anschließend die Schraube über die Bohrung d<sub>2</sub> mit einem Innensechskantschlüssel mit dem vorgeschriebenen Anzugsdrehmoment festziehen.

## MAE 657.8 Universalverbinder für Konstruktionsprofile, i-Baukasten

### Werkstoff:

Gehäuse: Zink-Druckguss, verzinkt.  
Schraube und Nutenstein: Stahl verzinkt.

Die Universalverbinder ermöglichen die rechtwinklige Verbindung von Aluminiumprofilen. Bei der paarweisen Anwendung sorgen sie für eine verdrehgesicherte Verbindung.

Zur Befestigung muss lediglich ein Profil bearbeitet werden. Die Positionierung der Verbindungselemente kann frei entlang der Profilvernut frei erfolgen.

Eine integrierte Verdrehssicherung kann bei Bedarf über eine Sollbruchstelle entfernt werden, um eine Montage in verschiedenen Winkeln zur Profilvernut zu ermöglichen.

Werden Flächenelemente innerhalb der Nut eingesetzt, müssen diese entsprechend ausgespart werden.

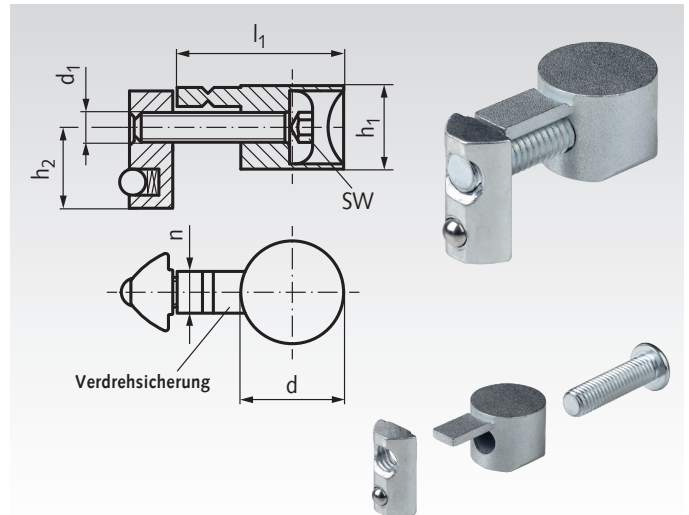

Bestellangaben: z.B.: Art.-Nr. MAE 657.8-6M6, Universalverbinder Nut 6 mm

Artikel-Nr.	Nut mm	d mm	h <sub>1</sub> mm	h <sub>2</sub> mm	l <sub>1</sub> mm	n mm	sw mm	Schrauben DIN 7380-1		Anzugs- drehmoment Nm	d <sub>2</sub> <sup>1)</sup> mm	m <sup>1)</sup> mm	t <sup>1)</sup> mm	Gewicht g
								d <sub>1</sub> mm						
MAE 657.8-6M6	6	15,7	12,5	13	24,5	5,6	4	M6 x 20	8	16	15	12,7	20	
MAE 657.8-8M8	8	19,7	16	15,5	33,5	7,6	5	M8 x 30	25	20	20	16	40	

<sup>1)</sup> Siehe Montagehinweise.

### Montagehinweise

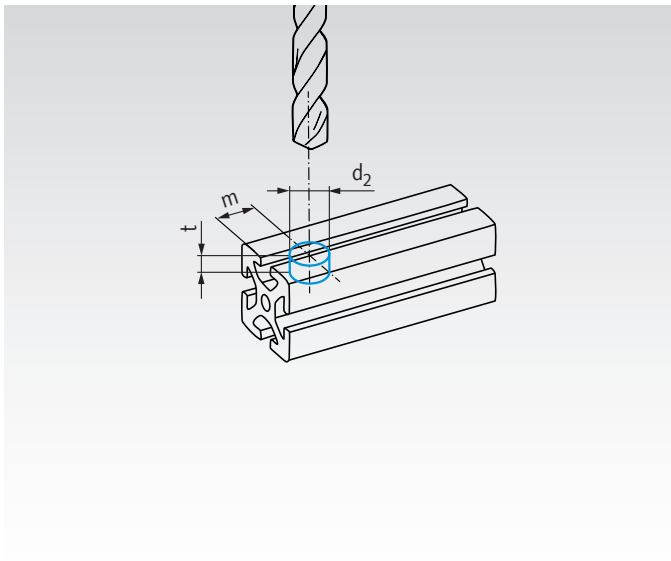

### Vorbereitung:

Am ersten Konstruktionsprofil in einem Abstand m von der Stirnseite eine Bohrung mit dem Durchmesser d<sub>2</sub> und der Tiefe t anbringen.

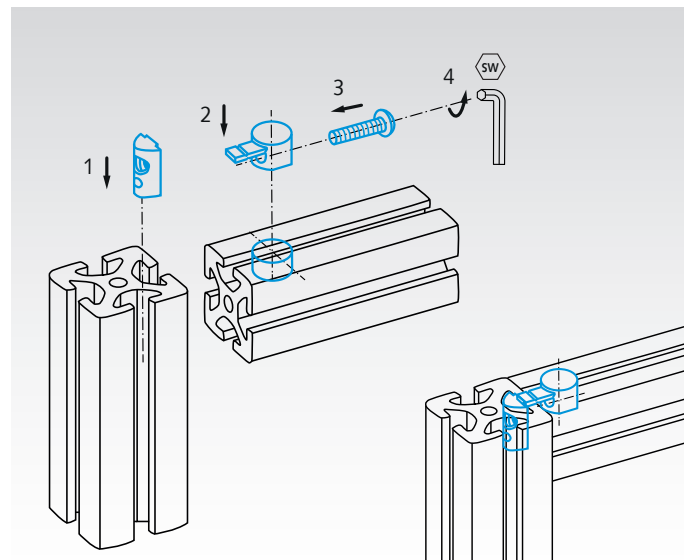

### Montage:

Den Nutenstein in die Profilvernut des Konstruktionsprofils bis zur gewünschten Montageposition einschieben. Anschließend den Verbinder in die Bohrung d<sub>2</sub> einsetzen und mit einer Schraube am Nutenstein festziehen.

## MAE 657.9 Automatikverbinder für Konstruktionsprofile, rechtwinklige Verbindung, i-Baukasten

### Werkstoff:

Gewindebuchse: Zink-Druckguss, verzinkt.  
Schraube und Nutenstein: Stahl verzinkt.

Automatikverbinder ermöglichen die rechtwinklige Verbindung von Aluminiumprofilen ohne erforderliche Bearbeitung der Profile. Die Verbindung kann entlang der Profilvernut flexibel positioniert und angepasst werden.

Der Montagevorgang beginnt mit dem Einsetzen der Zylinderschraube in Längsrichtung der Nut, gefolgt vom Eindrehen einer leicht geschmierten Gewindebuchse. Dabei kann eine geringe Gratbildung auftreten. Automatikverbinder werden paarweise und gegenüberliegend verwendet.

Sollten Flächenelemente in der Nut integriert werden, müssen diese entsprechend ausgespart werden, um eine problemlose Montage zu gewährleisten.

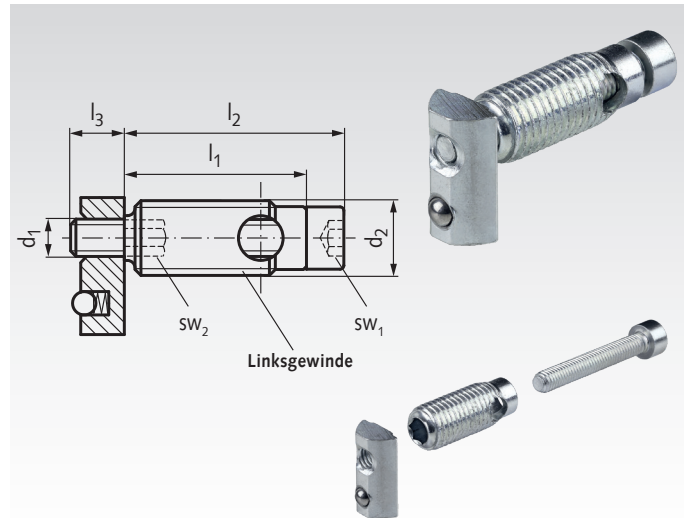

Bestellangaben: z.B.: Art.-Nr. MAE 657.9-5M4, Automatikverbinder rechtwinklig, Nut 5 mm

Artikel-Nr.	Nut mm	Gewinde selbstformend			Schrauben ISO 4762 (DIN 912)				Anzugsdrehmoment Nm	Gewicht g
		d <sub>2</sub> mm	l <sub>1</sub> mm	l <sub>2</sub> mm	l <sub>3</sub> mm	sw <sub>1</sub> mm	sw <sub>2</sub> mm	d <sub>1</sub> mm		
MAE 657.9-5M4	5	7	24	28	6	3	4	M4 x 30	2,5	8
MAE 657.9-6M5	6	10	27	32	8	4	5	M5 x 35	8	18
MAE 657.9-8M6	8	12	31	37	9	5	6	M6 x 40	14	33

### Montagehinweise

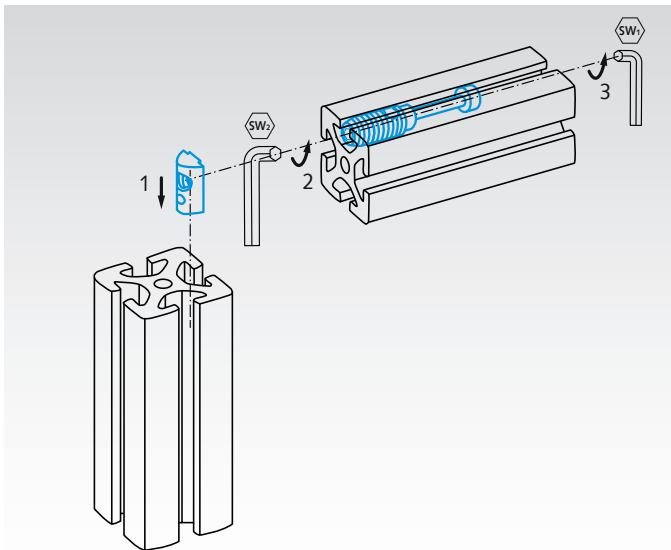

### Montage:

Keine Vorbereitung erforderlich.

Nutenstein in die Profilvernut des ersten Konstruktionsprofils bis zur gewünschten Montageposition einschieben.

Gewindebuchse mit Linksgewinde in die Profilvernut des zweiten Konstruktionsprofils einschrauben.

Anschließend Gewindebuchse und zweites Konstruktionsprofil mit einer Schraube am Nutenstein festziehen.

Automatikverbinder werden paarweise und gegenüberliegend verwendet.

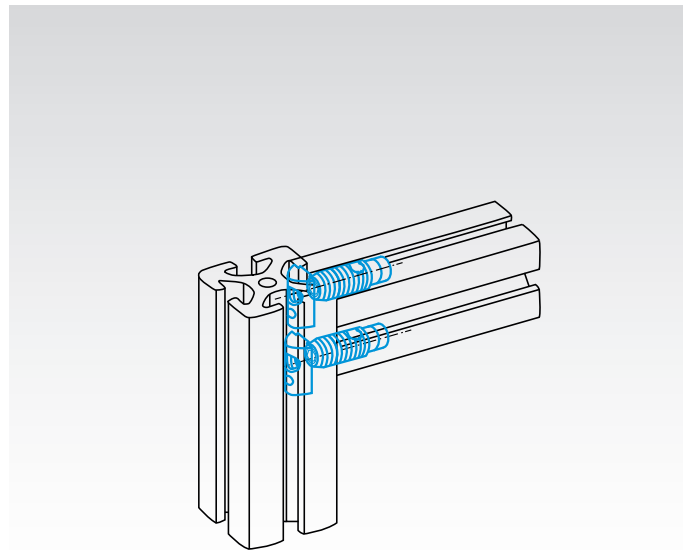

## MAE 657.10 Automatikverbinder für Konstruktionsprofile, stirnseitige Verbindung, i-Baukasten

**Werkstoff:** Stahl verzinkt.

Automatikverbinder ermöglichen die stirnseitige Verbindung von Aluminiumprofilen ohne erforderliche Bearbeitung der Profile.

Der Montagevorgang beginnt mit dem Einsetzen der Gewindebuchse in Längsrichtung der Nut, gefolgt vom Eindrehen einer leicht geschmierten Zylinderschraube.

Dabei kann eine geringe Gratbildung auftreten. Automatikverbinder werden paarweise und gegenüberliegend verwendet.

Sollten Flächenelemente in der Nut integriert werden, müssen diese entsprechend ausgespart werden, um eine problemlose Montage zu gewährleisten.

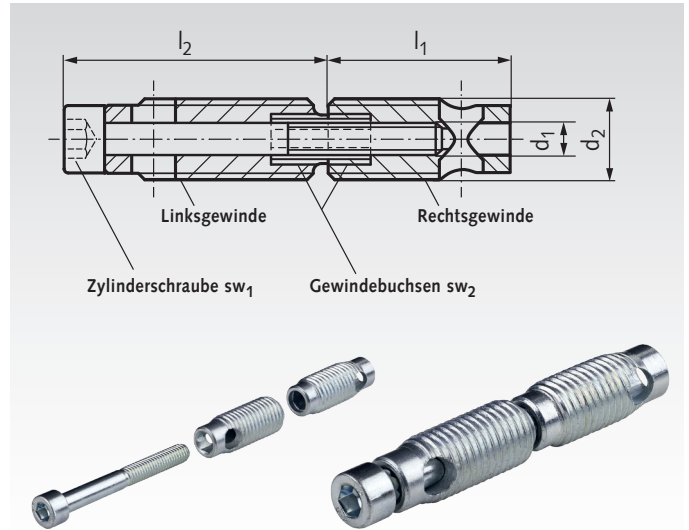

Bestellangaben: z.B.: Art.-Nr. MAE 657.10-6M5, Automatikverbinder stirnseitig, Nut 6 mm

Artikel-Nr.	Nut mm	Gewinde selbstformend		l <sub>1</sub> mm	l <sub>2</sub> mm	sw <sub>1</sub> mm	sw <sub>2</sub> mm	Schrauben ISO 4762 (DIN 912) d <sub>1</sub> mm	Anzugs- drehmoment Nm	Gewicht g
		d <sub>2</sub> mm								
MAE 657.10-6M5	6	10		27	32	4	5	M5 x 45	8	22
MAE 657.10-8M6	8	12		31	37	5	6	M6 x 50	14	36

### Montagehinweise

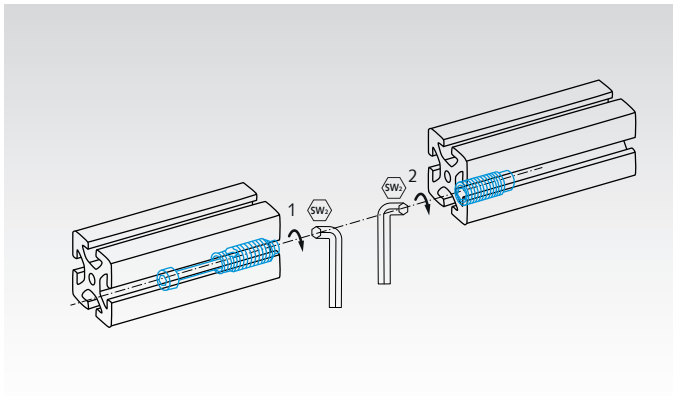

#### Vorbereitung:

Keine Vorbereitung erforderlich.

Die Zylinderschraube und die Gewindebuchse mit Linksgewinde werden zunächst in der Profilnut des ersten Konstruktionsprofils eingeschraubt.

Die zweite Gewindebuchse mit Rechtsgewinde wird in die Profilnut des zweiten Konstruktionsprofils eingeschraubt.

Während dieses Vorgangs kann es zu geringer Gratbildung kommen.

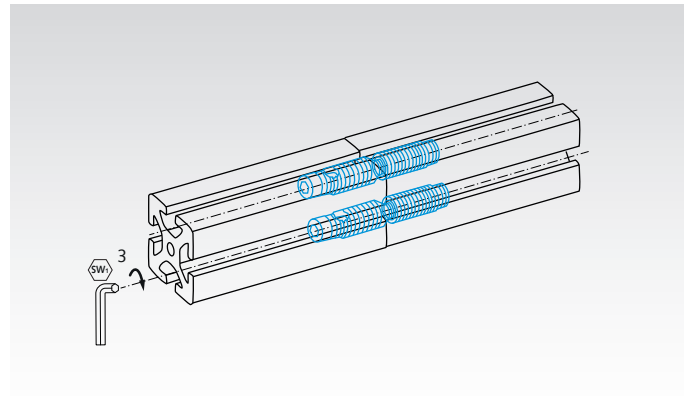

#### Montage:

Die Zylinderschraube mit einem Innensechskantschlüssel mit dem vorgeschriebenen Anzugsdrehmoment festziehen.

Die beiden Profile werden dabei stirnseitig aneinandergesetzt.

Automatikverbinder sind paarweise und gegenüberliegend zu verwenden.

## MAE 657.11 Winkelkomplettsatz für Konstruktionsprofile, i-Baukasten

### Werkstoff:

Winkel: Zink-Druckguss, lackiert, alufarben.  
Schrauben und Nutensteine: Stahl, verzinkt.  
Abdeckkappe: Kunststoff Polyamid (PA), schwarz.

Winkel ermöglichen die Befestigung von Aluminiumprofilen an Tischen, Platten oder in einem rechten Winkel zueinander, ohne dass eine Bearbeitung der Profile erforderlich ist.

Die Verbindung kann entlang der Profilvernut flexibel positioniert und verschoben werden. Für die Befestigung des Winkels an einer Platte oder quer zum Aluminiumprofil ist das Herausbrechen der Führungsstege notwendig.

Abdeckkappen bieten nicht nur ein ästhetisch ansprechendes Erscheinungsbild, sondern erleichtern auch die Reinigung.

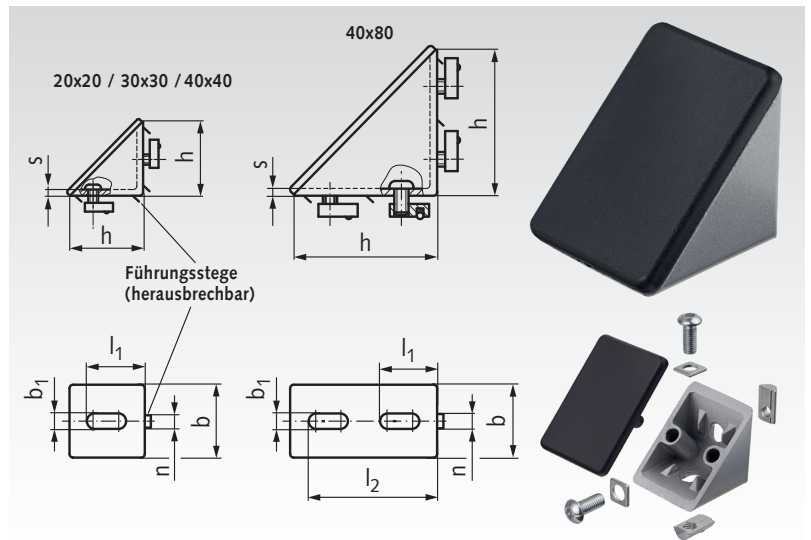

Bestellangaben: z.B.: Art.-Nr. MAE 657.11-2020, Winkelkomplettsatz 20 x 20 mm

Artikel-Nr.	Nut mm	b mm	h mm	b <sub>1</sub> mm	l <sub>1</sub> mm	l <sub>2</sub> mm	n mm	s mm	Schrauben mm	Anzugs- drehmoment Nm	Gewicht g
MAE 657.11-2020	5	20	20	5,4	16	-	5	3	M5 x 8 <sup>1)</sup>	8	20
MAE 657.11-3030	6	30	30	6,5	18,5	-	6	4	M6 x 12 <sup>2)</sup>	10	60
MAE 657.11-4040	8	40	40	8,3	24	-	8	4	M8 x 18 <sup>2)</sup>	25	140
MAE 657.11-4080	8	40	80	8,3	24,5	64	8	4	M8 x 16 <sup>2)</sup>	25	384

<sup>1)</sup> Zylinderschraube ISO 4762 (DIN 912).

<sup>2)</sup> Linsenkopfschraube mit Innensechskant ISO 7380-1.

## Verwendungsbeispiel

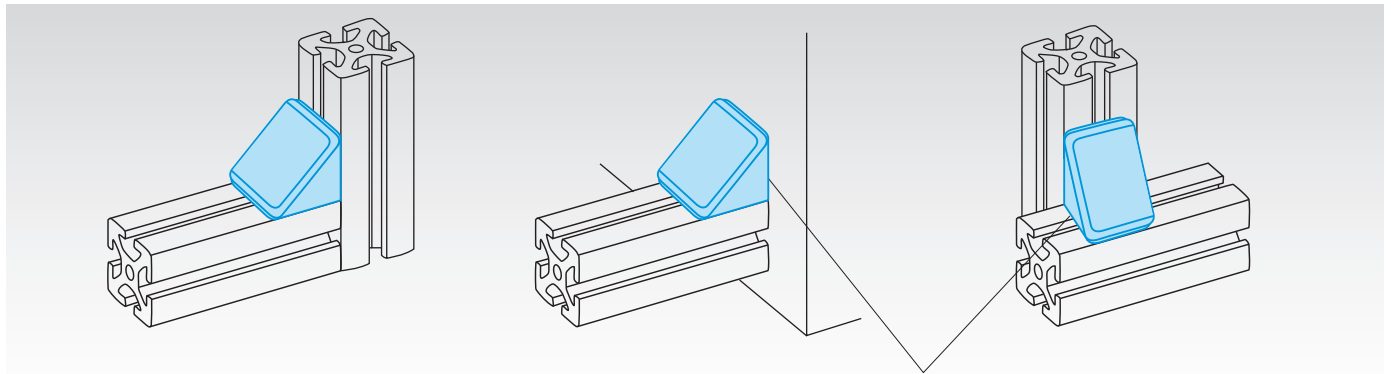

Das Herausbrechen der Führungsstege ist erforderlich.

## MAE 657.12 Transport- und Fußplatten für Konstruktionsprofile, i-Baukasten

### Werkstoff:

Zink-Druckguss blank.

Zink-Druckguss schwarz Pulverbeschichtet.

Transport- und Fußplatten werden an den Profilenden montiert und dienen zur sicheren Aufstellung oder zum Transport von Profilkonstruktionen. Als Fußplatte sorgen sie für einen stabilen Stand und schützen die Profilenden vor Beschädigungen.

Bei Verwendung als Transportplatte ermöglichen sie das einfache Verschieben von Gestellen oder Rahmen. Je nach Ausführung können Rollen oder Gleiter montiert werden, wodurch Konstruktionen flexibel beweglich bleiben und der Aufbau funktional erweitert wird.

Hinweis: Die Zylinderschrauben sind nicht im Lieferumfang enthalten.

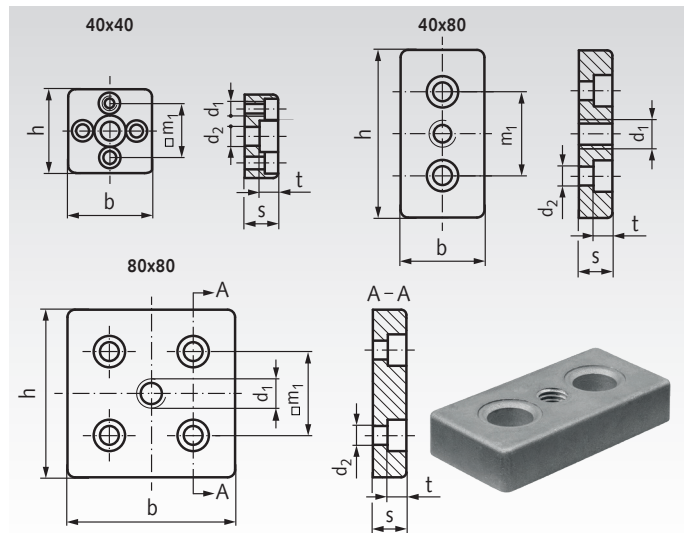

Bestellangaben: z.B.: Art.-Nr. MAE 657.12-4040-M10, Fußplatte 40 x 40 mm, M10

Artikel-Nr. blank	Artikel-Nr. schwarz	b mm	h mm	d <sub>1</sub> mm	d <sub>2</sub> mm	m <sub>1</sub> mm	s mm	t mm	Gewicht g
MAE 657.12-4040-M10	MAE 657.12-4040-M10-S	40	40	M10	9	25,5	15	9	82
MAE 657.12-4080-M10	MAE 657.12-4080-M10-S	40	80	M10	9	40	16	9	94
MAE 657.12-4080-M12	MAE 657.12-4080-M12-S	40	80	M12	9	40	16	9	94
MAE 657.12-4080-M16	MAE 657.12-4080-M16-S	40	80	M16	9	40	16	9	92
MAE 657.12-8080-M12	MAE 657.12-8080-M12-S	80	80	M12	9	40	16	9	182
MAE 657.12-8080-M16	MAE 657.12-8080-M16-S	80	80	M16	9	40	16	9	176

### Montagehinweise

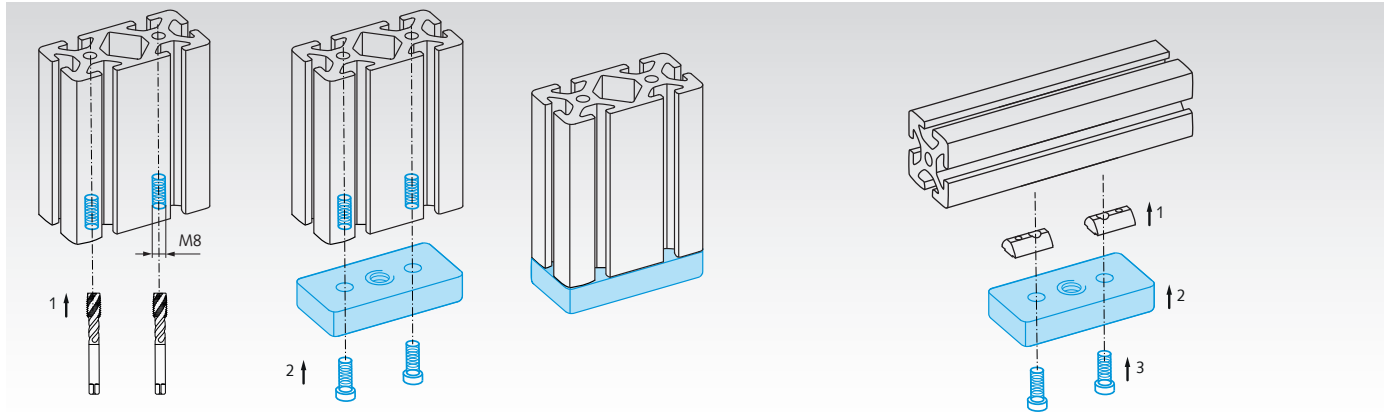

### Vorbereitung:

Am Konstruktionsprofil stirnseitig in der Vorbohrung ein Gewinde mit M8 schneiden.

### Montage:

Anschließend die Schraube über die Bohrung d<sub>2</sub> mit einem Innensechskantschlüssel festziehen. Empfohlene Schraube M8.

Montage der Transport- und Fußplatte auch seitlich am Profil möglich, mittels Nutensteinen und Schrauben ohne Vorbereitungen.

Nutensteine Seite N190.

### Verwendungsbeispiel



Gelenkfüße Seite 774.  
Sechskantmuttern Seite 705.



Lenkrollen Seite 640.

## MAE 657.13 Abdeck- und Einfassprofile für Konstruktionsprofile, i-Baukasten

### Werkstoff:

Abdeck- und Einfassprofile: Kunststoff PA, schwarz.  
Abdeckprofile: Aluminium, naturfarben.

Abdeck- und Einfassprofile sind vielseitig einsetzbar in den Nuten von Aluminiumprofilen. Bei der Nutzung als Abdeckprofil wird die geschlossene Seite nach außen gekehrt, wodurch die Nut vor Staub und Schmutz geschützt und gleichzeitig Kabel sowie Schläuche verdeckt werden, was zu einem optisch ansprechenden Erscheinungsbild führt.

Wird das Profil als Einfassprofil verwendet, zeigt die offene Seite nach außen, sodass Flächenelemente wie Glas- oder PMMA-Scheiben direkt in der Nut fixiert werden können.

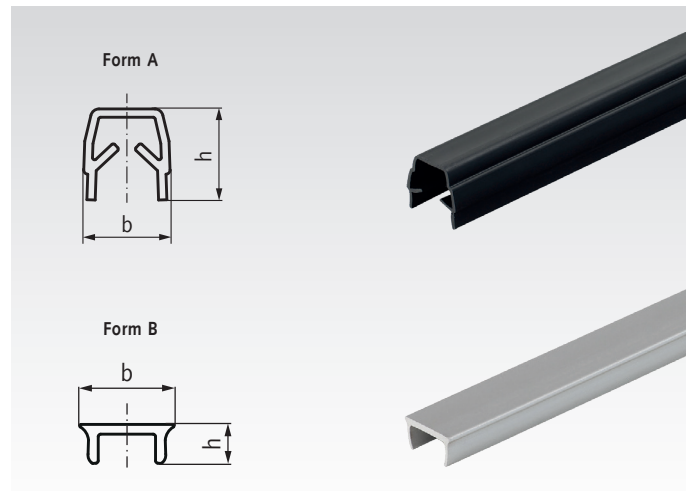

Bestellangaben: z.B.: Art.-Nr. MAE 657.13-5A-1, Einfassprofil für Nut 5 mm, Länge 1m

### Abdeck- und Einfassprofile, Form A

Artikel-Nr.	Nut mm	b≈ mm	h≈ mm	s <sup>1)</sup> mm	Profillänge m	Gewicht g/m
MAE 657.13-5A-1	5	6	6,25	1,5 - 2,0	1	26
MAE 657.13-5A-2	5	6	6,25	1,5 - 2,0	2	26
MAE 657.13-6A-1	6	7,3	9	2,0 - 3,5	1	26
MAE 657.13-6A-2	6	7,3	9	2,0 - 3,5	2	26
MAE 657.13-8A-1	8	9,4	12	4,0 - 5,0	1	26
MAE 657.13-8A-2	8	9,4	12	4,0 - 5,0	2	26

<sup>1)</sup> Siehe Verwendungsbeispiel.

### Abdeckprofile, Form B

Artikel-Nr.	Nut mm	b≈ mm	h≈ mm	Profillänge m	Gewicht g/m
MAE 657.13-8B-1	8	9	5	1	16
MAE 657.13-8B-2	8	9	5	2	16

### Verwendungsbeispiel

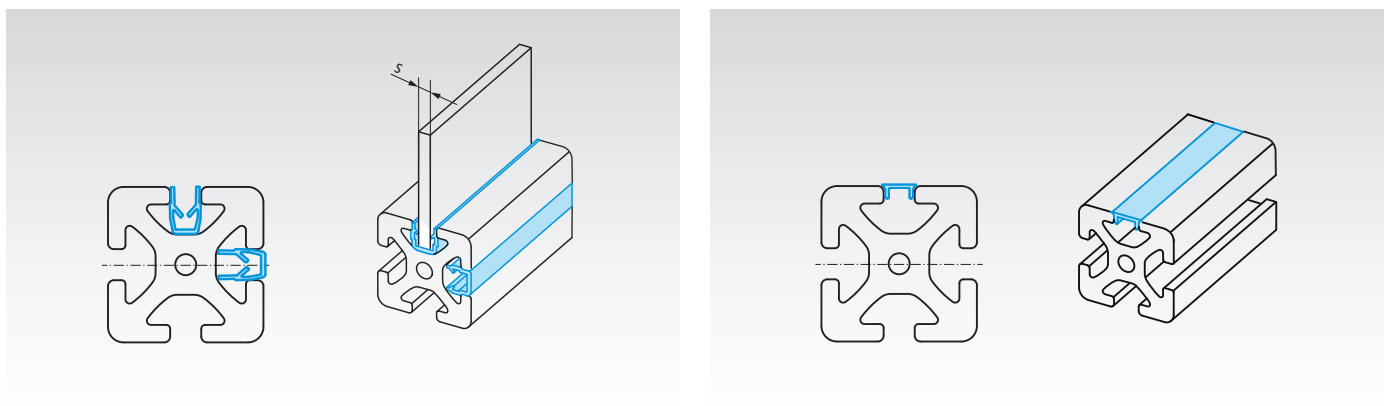

## MAE 657.14 Abdeckkappen für Konstruktionsprofile, i-Baukasten

**Werkstoff:** Kunststoff PA, schwarz.

Abdeckkappen bieten einen ästhetischen Abschluss für die Stirnseiten von Aluminiumprofilen und tragen zur Sicherheit bei, indem sie vor scharfen Schnittkanten schützen.

Zudem verhindern sie das Eindringen von Staub und Schmutz in die Profile. Die Montage der Abdeckkappen erfolgt durch Einschlagen mit einem Gummihammer, ohne Bearbeitung der Profile.

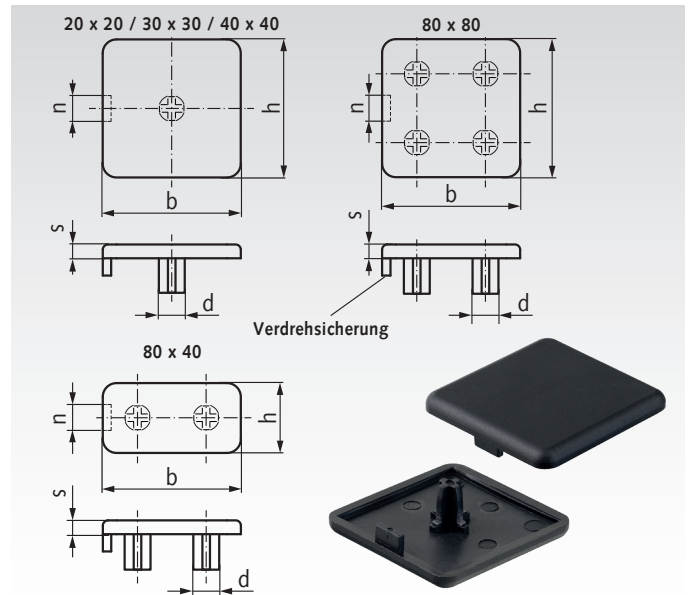

Bestellangaben: z.B.: Art.-Nr. MAE 657.14-2020, Abdeckkappe für 20 x 20 mm

Artikel-Nr.	b mm	h mm	d mm	n mm	s mm	Gewicht g
MAE 657.14-2020	20	20	4,5	5	4	2
MAE 657.14-3030	30	30	5,2	6	3	2
MAE 657.14-4040	40	40	7,1	8	4	4
MAE 657.14-4080	80	40	6,9	8	4	12
MAE 657.14-8080	80	80	6,8	8	4	14

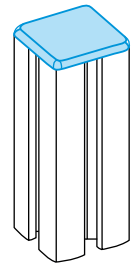

## MAE 657.15 Kabelbinderblock für Konstruktionsprofile, i-Baukasten

**Werkstoff:** Kunststoff PA, schwarz.

Kabelbinderblöcke dienen zur geordneten Befestigung von Kabeln, Leitungen und Schläuchen an Aluminiumprofilen. Sie werden in die Profilmutter eingesetzt und durch Drehen um 90° mit einem Maulschlüssel fixiert.

Durch die platzsparende Befestigung in der Profilmutter lassen sich Kabel sauber führen und übersichtlich bündeln, ohne die Konstruktion zu beeinträchtigen.

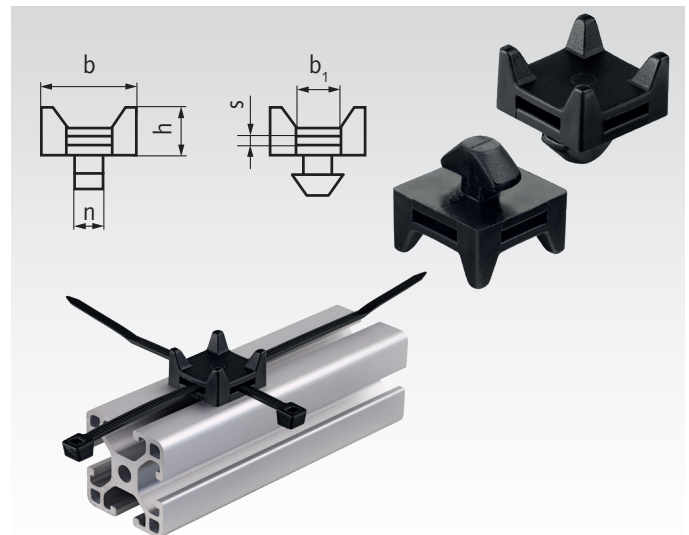

Bestellangaben: z.B.: Art.-Nr. MAE 657.15-5, Kabelbinderblock Nut 5 mm

Artikel-Nr.	Nut mm	b mm	b <sub>1</sub> mm	h mm	n mm	s mm	Gewicht g
MAE 657.15-5	5	20	10	11	5	1,8	4
MAE 657.15-6	6	20	10	11	6	1,8	4
MAE 657.15-8	8	20	10	11	8	1,8	4